

## Motor-Einstellwerkzeug-Satz für Fiat, Opel, Alfa 1,9 / 2,4L 16V Diesel



### WERKZEUGE

- 1 Kurbelwellen-Arretierung, zu verwenden wie OEM Opel EN-46788, Fiat 1.860.905.000 / 1.860.905.010
- 2 Schwungrad-Arretierung, zu verwenden wie OEM Fiat 1.860.898.000
- 3 Nockenwellen-Arretierung, zu verwenden wie OEM Opel EN-46789, Fiat 1.870.896.900
- 4 Absteckdorn Ø 3,7mm x 70mm, zu verwenden wie OEM Opel KM 6130 / KM 6349

### VERWENDUNGSZWECK

Dieser Satz dient dem Einstellen der Motor-Steuerzeiten an folgenden 16-Ventil Diesel Motoren:

**Opel** 1.9 CDTi, Motorcodes: Z19DT, Z19DTH, Z19DTJ

**Alfa-Romeo** 1,9 und 2,4 D, Motorcodes: 323.02, 371.01, 342.02, 325.01, 362.02, 182B9.000, 937A2.000, 937A3.000, 192A5.000, 192B1.000, 937A4.000, 937A5.000, 939A2.000, 939A1.000, 939A7.000, 939A8.000, 839A6.000, 841C.000

**Fiat** 1,9 und 2,4 L D, Motorcodes: 182B4.000, 182B9.000, 185A6.000, 186A6.000, 186A8.000, 186A9.000, 188A2.000, 188A7.000, 188B2.000, 192A1.000, 192A3.000, 192A5.000, 192A8.000, 192A9.000, 192B4.000, 192B5.000, 198A2.000, 198A3.000, 198A6.000, 199A5.000, 223A7.000, 937A5.000, 939A1.000, 939A2.000, 939A3.000, 939A7.000

Weitere Infos zum Artikel und eine Liste der geeigneten Motoren und Modelle finden Sie auf unserer Internetseite: [www.bgstechnik.com](http://www.bgstechnik.com)

### SICHERHEITSHINWEISE

- Verwenden Sie das Werkzeug nicht, wenn Teile fehlen oder beschädigt sind.
- Verwenden Sie das Werkzeug nur für den vorgesehenen Zweck.
- Legen Sie das Werkzeug niemals auf die Fahrzeug-Batterie. Gefahr von Kurzschluss.
- Vorsicht bei Arbeiten an laufenden Motoren. Lose Kleidung, Werkzeuge und andere Gegenstände können von drehenden Teilen erfasst werden und schwere Verletzungen verursachen.
- Halten Sie Kinder und andere unbefugte Personen vom Arbeitsbereich fern.
- Vorsicht bei Arbeiten an heißen Motoren, es besteht Verbrennungsgefahr!
- Entfernen Sie vor der Reparatur den Zündschlüssel, so verhindern Sie ein versehentliches Starten des Motors und einen dadurch entstehenden Motorschaden.
- Diese Anleitung dient als Kurzinformation und ersetzt keinesfalls ein Werkstatthandbuch, verwenden Sie immer fahrzeugspezifische Serviceliteratur, dieser entnehmen Sie bitte technische Angaben wie Drehmomentwerte, Hinweise zur Demontage/Montage, usw.
- Nach erfolgter Reparatur bzw. vor dem Starten den Motor min. 2 Umdrehungen von Hand drehen und die Steuerzeiten erneut überprüfen.
- Drehen Sie den Motor nur in normaler Drehrichtung (im Uhrzeigersinn soweit nicht anders angegeben)

**Werkzeug Nr.1**  
zu verwenden wie OEM  
EN-46788 / 1.860.905.000 / 1.860.905.010

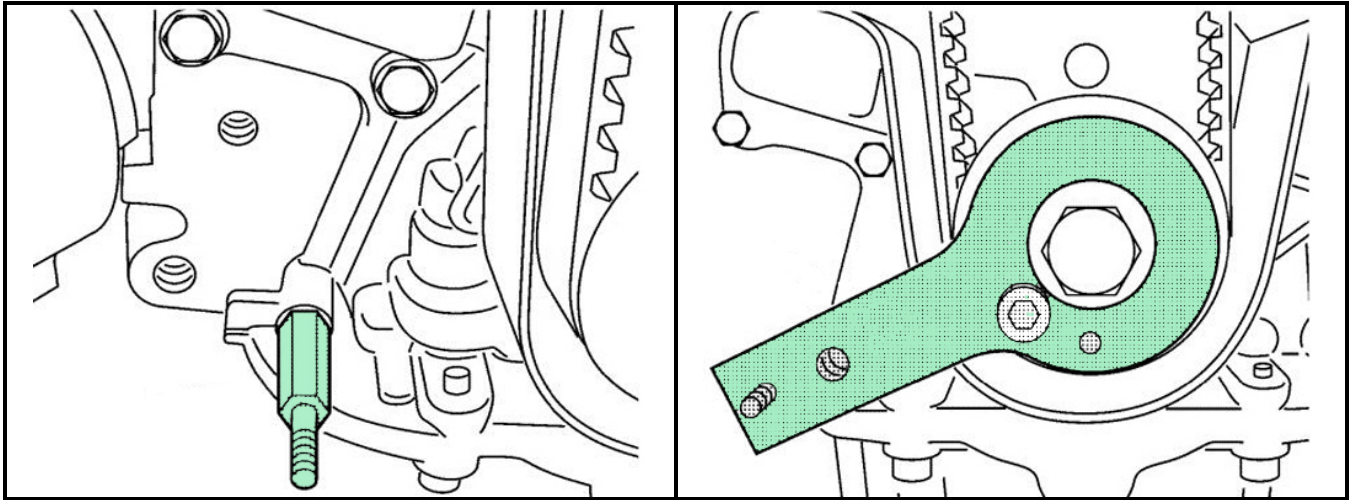

**Werkzeug Nr.3**  
zu verwenden wie OEM  
1.870.896.900

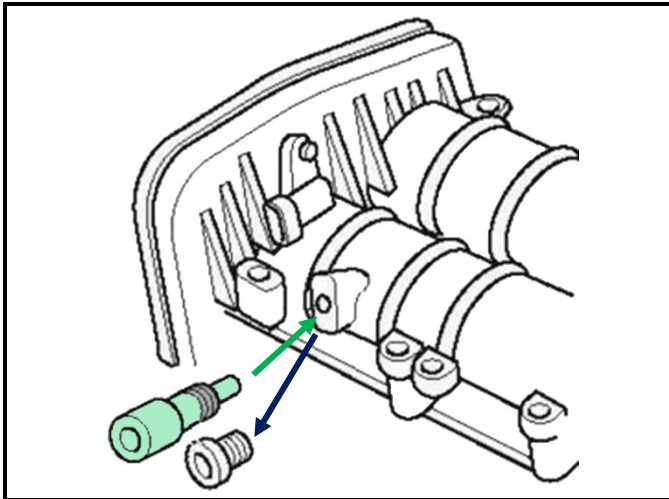

**Werkzeug Nr.4**  
zu verwenden wie OEM  
KM6130 / KM6349

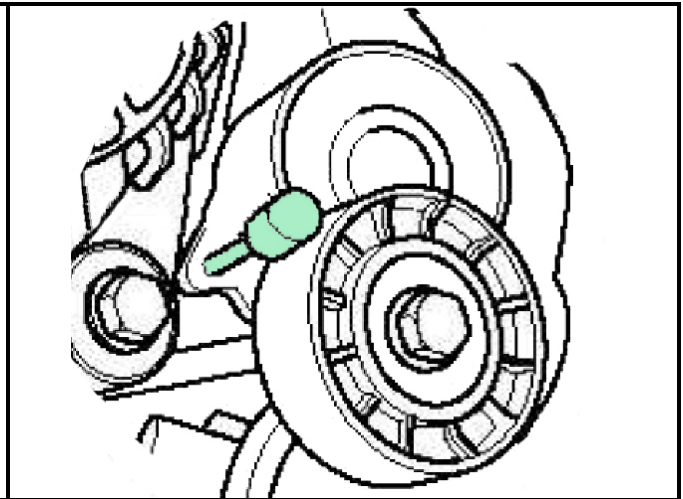

## Engine Timing Tools Set for Fiat, Opel, Alfa 1.9 / 2.4L 16V Diesel



### TOOLS

- 1 Crankshaft Locking Tool, to be used as OEM  
Opel EN-46788, Fiat 1.860.905.000 / 1.860.905.010
- 2 Flywheel Locking Tool, to be used as OEM Fiat 1.860.898.000
- 3 Camshaft Locking Tool, to be used as OEM Opel EN-46789, Fiat 1.870.896.900
- 4 Locking Pin Ø 3,7mm x 70mm, to be used as OEM Opel KM 6130 / KM 6349

### INTENDED USE

This set is made to adjust the engine timing on following 16-valve Diesel engines:

**Opel** 1.9 CDTi, engine codes: Z19DT, Z19DTH, Z19DTJ

**Alfa-Romeo** 1.9 and 2.4 D, engine codes: 323.02, 371.01, 342.02, 325.01, 362.02, 182B9.000, 937A2.000, 937A3.000, 192A5.000, 192B1.000, 937A4.000, 937A5.000, 939A2.000, 939A1.000, 939A7.000, 939A8.000, 839A6.000, 841C.000

**Fiat** 1.9 and 2.4 L D, engine codes: 182B4.000, 182B9.000, 185A6.000, 186A6.000, 186A8.000, 186A9.000, 188A2.000, 188A7.000, 188B2.000, 192A1.000, 192A3.000, 192A5.000, 192A8.000, 192A9.000, 192B4.000, 192B5.000, 198A2.000, 198A3.000, 198A6.000, 199A5.000, 223A7.000, 937A5.000, 939A1.000, 939A2.000, 939A3.000, 939A7.000

More information regarding this item and a list of suitable engines and models can be found on our website: [www.bgstechnic.com](http://www.bgstechnic.com)

### SAFETY INFORMATION

- Do not use the tool if parts are missing or damaged.
- Use the tool for the intended purpose only.
- Never place the tool on the vehicle battery. There is a risk of a short circuit.
- Be careful when working with the engine running. Loose clothing, tools and other objects can be caught by rotating parts and cause serious injury.
- Keep children and other unauthorized persons away from the work area.
- Be careful when working on hot engines because of the risk of burn injuries.
- If you remove the ignition key before repairing, you can prevent the engine from being started accidentally and resulting in engine damage.
- This manual serves as a brief guide and does not replace a workshop manual. Always refer to the vehicle-specific service literature, particularly the technical data such as torque values and instructions for disassembly/assembly, etc.
- After repair or before starting the engine, turn a minimum of 2 turns by hand and check the timing again.
- Turn the engine only in the normal direction of rotation (clockwise unless otherwise specified)



**Tool No.1**  
to be used as OEM  
EN-46788 / 1.860.905.000 / 1.860.905.010

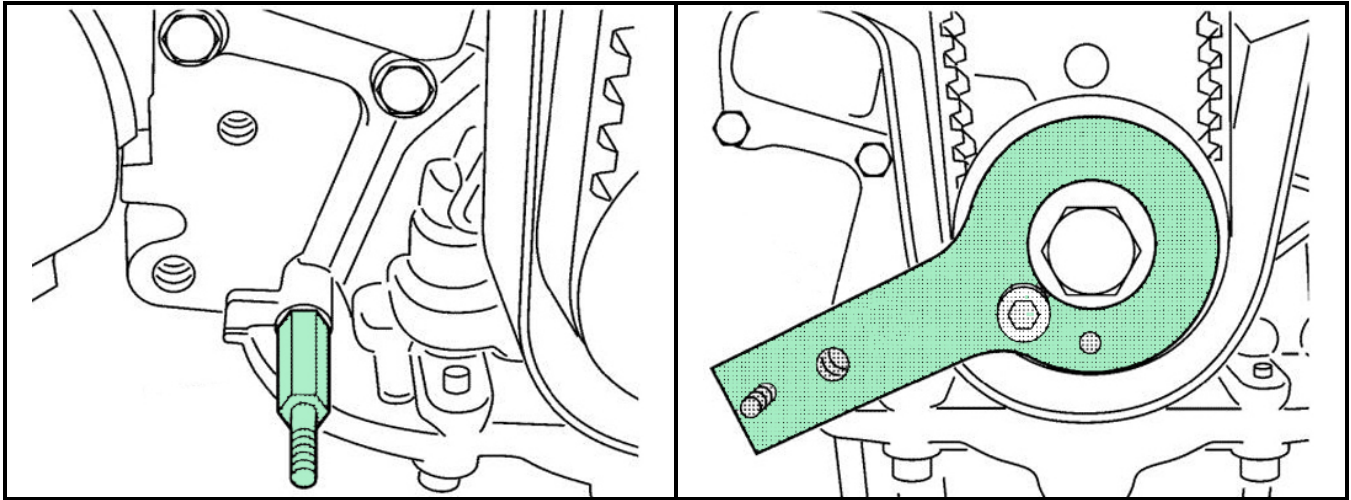

**Tool No.3**  
to be used as OEM  
1.870.896.900

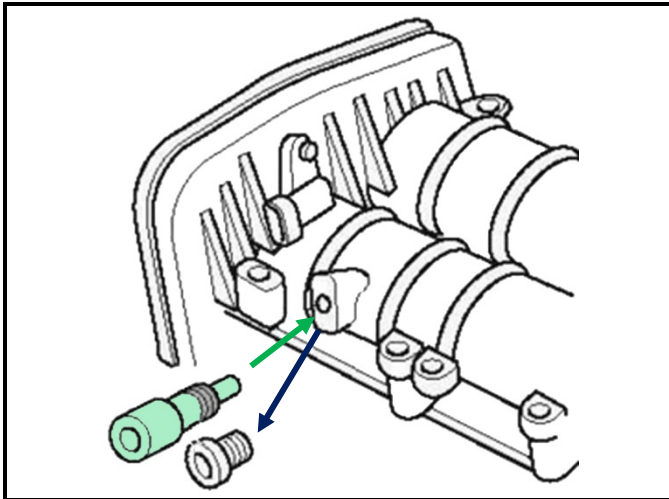

**Tool No.4**  
to be used as OEM  
KM6130 / KM6349

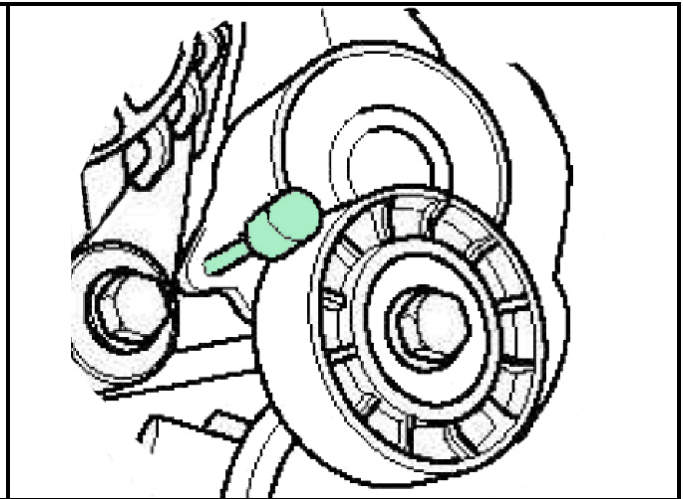

## Coffret de calage Fiat, Opel, Alfa 1,9/2,4L 16V Diesel



### OUTILS

- 1 Outil de calage de vilebrequin, à utiliser comme OEM Opel EN-46788, Fiat 1.860.905.000 / 1.860.905.010
- 2 Outil de calage de volant d'inertie, à utiliser comme OEM Fiat 1.860.898.000
- 3 Outil de calage d'arbre à cames, à utiliser comme OEM Opel EN-46789, Fiat 1.870.896.900
- 4 Tige de blocage Ø 3,7 mm x 70 mm, à utiliser comme OEM Opel KM 6130 / KM 6349

### UTILISATION PRÉVUE

Ce jeu d'outils sert à régler les temps de distribution de moteurs 16V diesel:

**Opel** 1.9 CDTi, codes moteur: Z19DT, Z19DTH, Z19DTJ

**Alfa-Romeo** 1,9 et 2,4 D, codes moteur: 323.02, 371.01, 342.02, 325.01, 362.02, 182B9.000, 937A2.000, 937A3.000, 192A5.000, 192B1.000, 937A4.000, 937A5.000, 939A2.000, 939A1.000, 939A7.000, 939A8.000, 839A6.000, 841C.000

**Fiat** 1,9 et 2,4 L D, codes moteur: 182B4.000, 182B9.000, 185A6.000, 186A6.000, 186A8.000, 186A9.000, 188A2.000, 188A7.000, 188B2.000, 192A1.000, 192A3.000, 192A5.000, 192A8.000, 192A9.000, 192B4.000, 192B5.000, 198A2.000, 198A3.000, 198A6.000, 199A5.000, 223A7.000, 937A5.000, 939A1.000, 939A2.000, 939A3.000, 939A7.000

D'autres informations à propos de cet article et une liste des moteurs et modèles pris en charge sont disponibles à notre site Web: [www.bgstechnic.com](http://www.bgstechnic.com)

### CONSIGNES DE SÉCURITÉ

- N'utilisez pas l'outil lorsque des pièces manquent ou sont endommagées.
- N'utilisez l'outil qu'aux fins prévues.
- Ne posez jamais l'outil sur la batterie du véhicule. Risque de court-circuit.
- Soyez prudent lorsque vous allez exécuter des travaux sur des moteurs en fonctionnement. Les vêtements mal ajustés, outils et autres objets peuvent être happés par les composants en rotation et provoquer de graves blessures.
- Maintenez à l'écart les enfants et toutes les autres personnes non autorisées de la zone de travail.
- Soyez prudent lorsque vous allez exécuter des travaux sur des moteurs chauds, il y a risque de brûlures !
- Retirez la clé de contact avant d'entamer la réparation, vous évitez ainsi de démarrer le moteur par inadvertance et, en conséquence, des dommages du moteur.
- Ces instructions sont des informations brèves et ne peuvent pas remplacer le manuel de l'atelier. Consultez toujours les manuels de service spécifiques du véhicule pour des informations techniques comme la valeur du moment de couple, des instructions de démontage/montage, etc.
- Après une réparation ou avant le démarrage du moteur, faites 2 rotations à la main minimum et revérifiez ensuite les temps de distribution.
- Faites tourner le moteur uniquement dans le sens de rotation normal (sauf indication contraire, le sens des aiguilles d'une montre)

**Outils No.1  
à utiliser comme OEM  
EN-46788 / 1.860.905.000 / 1.860.905.010**

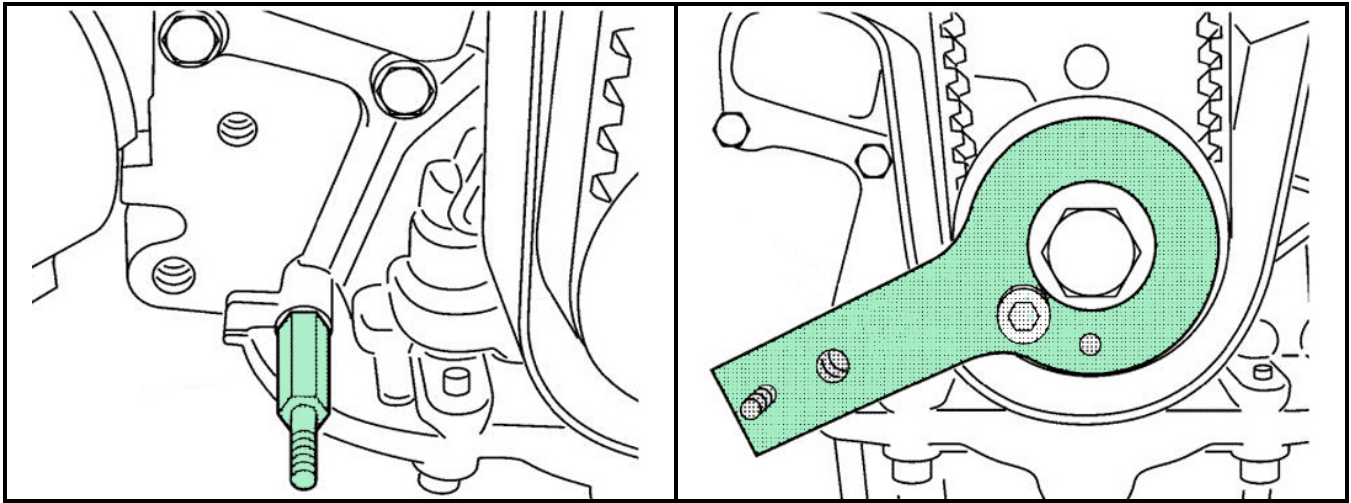

**Outils No.3  
à utiliser comme OEM  
1.870.896.900**

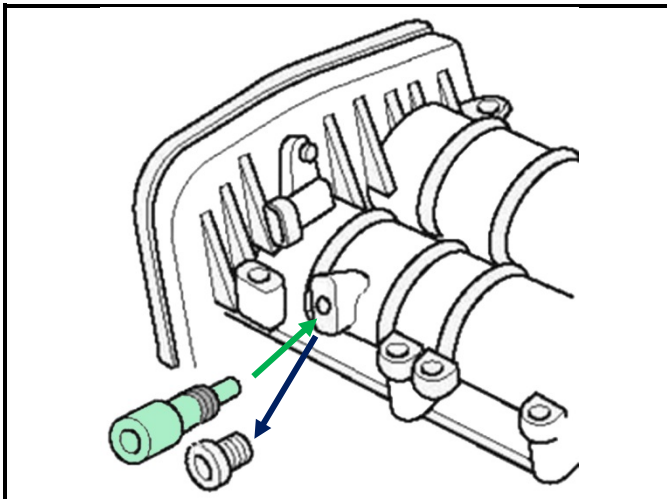

**Outils No.4  
à utiliser comme OEM  
KM6130 / KM6349**

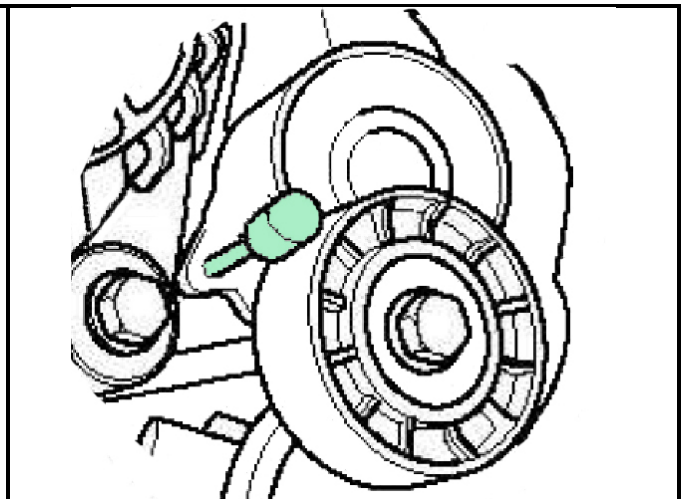



## Juego de calado de distribución para Fiat, Opel, Alfa 1,9 / 2,4L 16V Diesel



### HERRAMIENTAS

- 1 Bloqueo del cigüeñal, para utilizarse como OEM  
Opel EN-46788, Fiat 1.860.905.000 / 1.860.905.010
- 2 Herramienta de bloqueo del volante de inercia, para utilizarse como OEM Fiat 1.860.898.000
- 3 Bloqueo del árbol de levas, para utilizarse como OEM Opel EN-46789, Fiat 1.870.896.900
- 4 Pasador de bloqueo Ø 3,7 mm x 70 mm, para utilizarse como OEM Opel KM 6130 / KM 6349

### USO PREVISTO

Este juego de herramientas sirve para ajustar la sincronización del motor en motores 16V diésel:

**Opel** 1.9 CDTi, códigos de motor: Z19DT, Z19DTH, Z19DTJ

**Alfa-Romeo** 1,9 y 2,4 D, códigos de motor: 323.02, 371.01, 342.02, 325.01, 362.02, 182B9.000, 937A2.000, 937A3.000, 192A5.000, 192B1.000, 937A4.000, 937A5.000, 939A2.000, 939A1.000, 939A7.000, 939A8.000, 839A6.000, 841C.000

**Fiat** 1,9 y 2,4 L D, códigos de motor: 182B4.000, 182B9.000, 185A6.000, 186A6.000, 186A8.000, 186A9.000, 188A2.000, 188A7.000, 188B2.000, 192A1.000, 192A3.000, 192A5.000, 192A8.000, 192A9.000, 192B4.000, 192B5.000, 198A2.000, 198A3.000, 198A6.000, 199A5.000, 223A7.000, 937A5.000, 939A1.000, 939A2.000, 939A3.000, 939A7.000

Encontrará más información sobre el artículo y una lista de los motores y modelos adecuados en nuestra página web: [www.bgstechnic.com](http://www.bgstechnic.com)

### INDICACIONES DE SEGURIDAD

- No utilice la herramienta si faltan piezas o están dañadas.
- Utilice la herramienta solo para el fin previsto.
- Nunca deposite la herramienta sobre la batería del vehículo. Peligro de cortocircuito.
- Precaución al trabajar con motores en marcha. La ropa holgada, herramientas y otros objetos pueden quedar atrapados en las piezas giratorias y causar lesiones graves.
- Mantenga a los niños y otras personas no autorizadas lejos del área de trabajo.
- ¡Precaución al trabajar con motores calientes, existe peligro de quemaduras!
- Retire la llave de encendido antes de la reparación, así evitará un arranque accidental del motor y los daños en el mismo que podrían producirse en consecuencia.
- Este manual sirve para proporcionar una breve información y no sustituye en modo alguno a un manual del taller, utilice siempre la documentación de servicio específica del vehículo, que contiene indicaciones técnicas como los valores de par, las instrucciones de desmontaje/montaje, etc. que puede consultar.
- Después de realizar la reparación o antes de arrancar el motor, gire el motor como mínimo 2 vueltas a mano y compruebe de nuevo la sincronización.
- Gire el motor solo en el sentido de giro normal (en el sentido horario, salvo indicación de lo contrario)

**Herramientas No.1**  
para utilizarse como OEM  
EN-46788 / 1.860.905.000 / 1.860.905.010

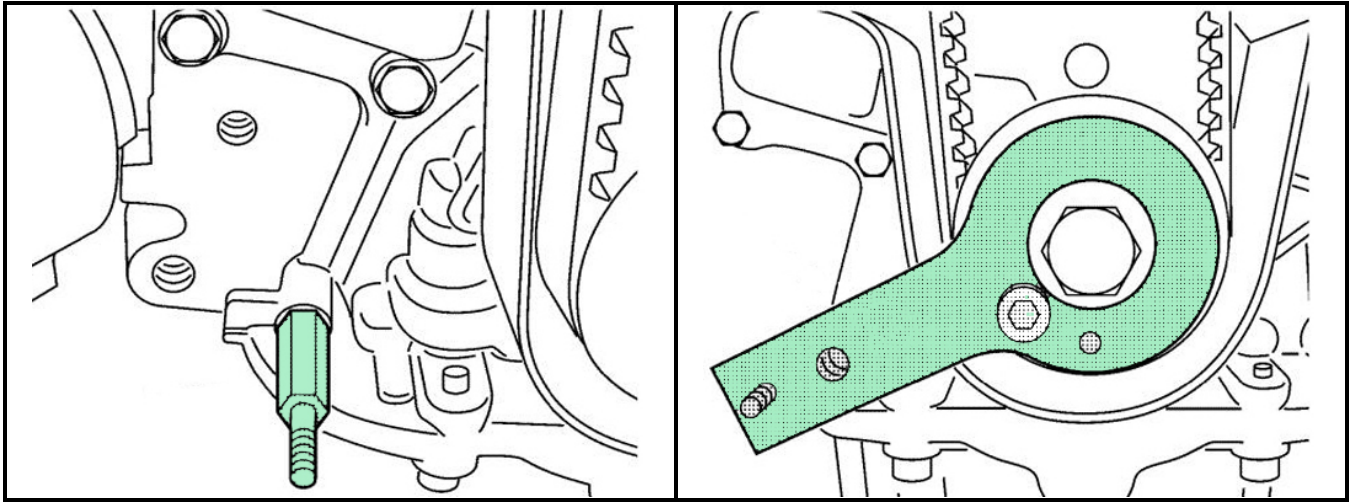

**Herramientas No.3**  
para utilizarse como OEM  
1.870.896.900

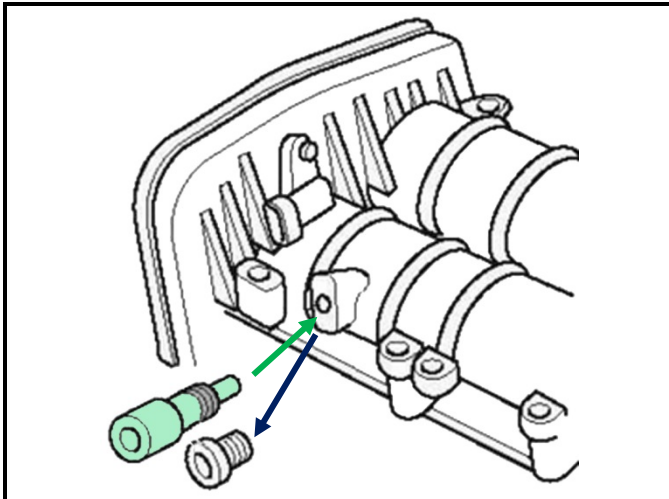

**Herramientas No.4**  
para utilizarse como OEM  
KM6130 / KM6349

