

Scheren-Blindnietzange



SPEZIFIKATIONEN

Länge: 300 - 730 mm

Gesamtbreite: 185 mm

Blindnieten: 3.2-4.0-4.8-6.0-6.4 mm

Gewicht: ca. 1,7 Kg

Lesen, verstehen und befolgen Sie alle Anweisungen die für dieses Produkt vorgesehen sind. Lesen Sie diese Anweisungen sorgfältig durch, bevor Sie mit der Anwendung, Installation oder Wartung an diesem Werkzeug beginnen. Missachtung der Hinweise kann zu Schäden und schweren Verletzungen führen. Bewahren Sie diese Anleitung an einem trockenen Ort auf.

VERWENDUNGSZWECK

Diese Zange dient dem Vernieten von Blindnieten in der Größe 3.2 - 4.0 - 4.8 - 6.0 - 6.4 mm.

SICHERHEITSHINWEISE

- Prüfen Sie das Werkzeug vor Verwendung auf Beschädigung
- Verwenden Sie das Werkzeug nicht, wenn Teile fehlen oder beschädigt sind.
- Verwenden Sie das Werkzeug nur für den vorgesehenen Zweck.
- Halten Sie Kinder und andere unbefugte Personen vom Arbeitsbereich fern.
- Tragen Sie immer entsprechende Schutzausrüstung und Schutzkleidung bei der Verwendung dieses Produkts.
- Tragen Sie immer ANSI zugelassene Schutzbrille, wenn Sie dieses Produkt verwenden, dies gilt für den Benutzer und Zuschauer/Helfer.
- Greifen Sie niemals in Scherenmechanik. Beim Nieten können sehr starke Kräfte an der Scherenmechanik auftreten, die zu schweren Verletzungen führen können.
- Verwenden Sie nur Zubehör, das für dieses Werkzeug entwickelt wurde.
- Nehmen Sie keine Änderungen / Modifizierung an dieses Werkzeug vor. Missachtung kann zu schweren Verletzungen führen
- Unsachgemäße Bedienung und Wartung kann schwere Verletzungen verursachen.
- Wählen Sie immer für die auszuführende Arbeit das richtige Zubehör in korrekter Größe.
- Stellen Sie sicher, dass der Arbeitsbereich sauber, aufgeräumt, gut beleuchtet und angemessen ausgestattet ist.
- Bewahren Sie dieses Werkzeug trocken und für Kinder nicht erreichbaren Ort auf.

Auspacken

Überprüfen Sie das Werkzeug auf Beschädigung und fehlende Teile.

Wenden Sie sich bitte an Ihren Händler wenn Teile fehlen oder beschädigt sind.

BEDIENUNG

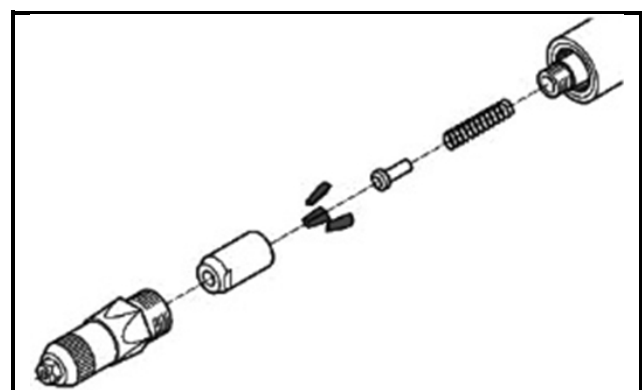
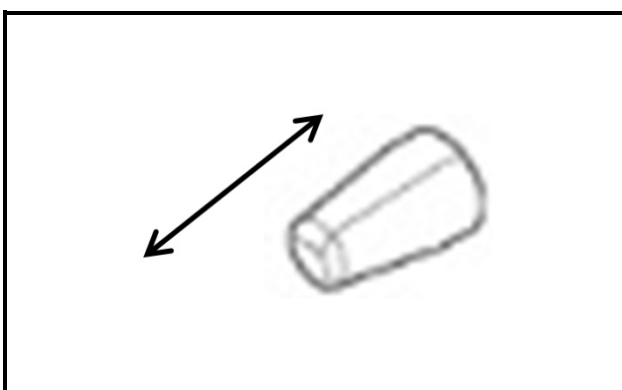
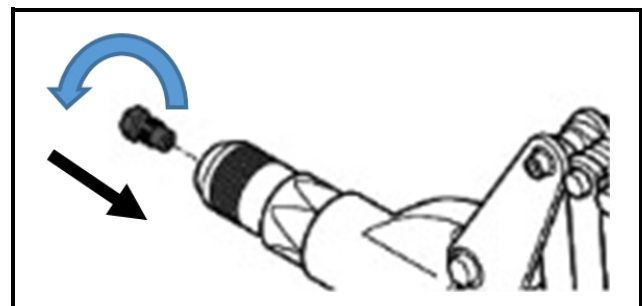
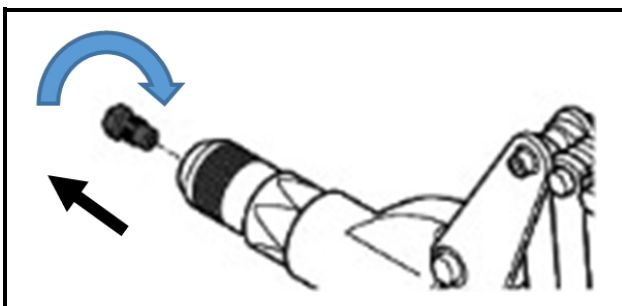
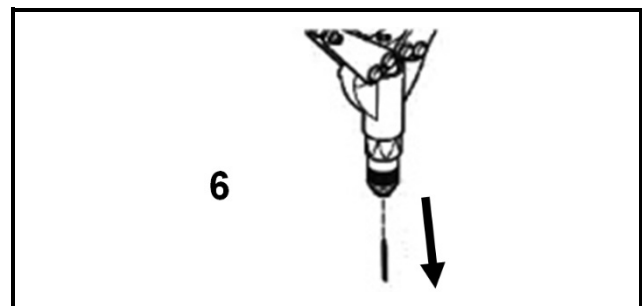
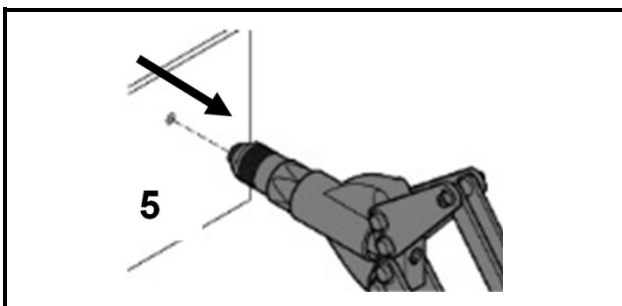
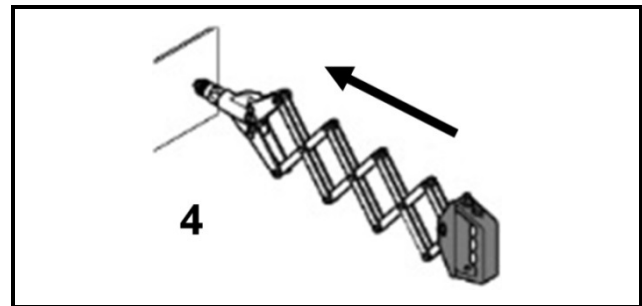
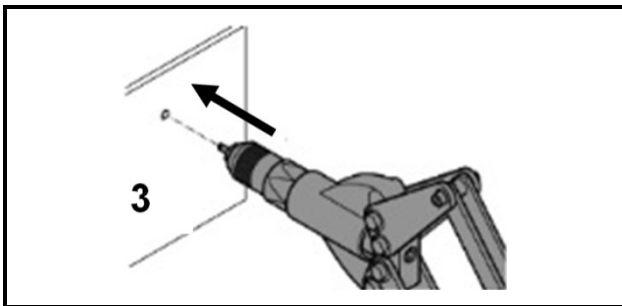
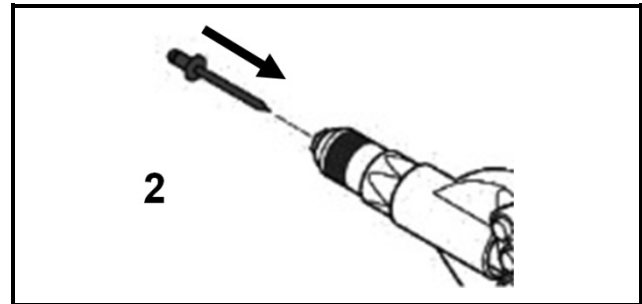
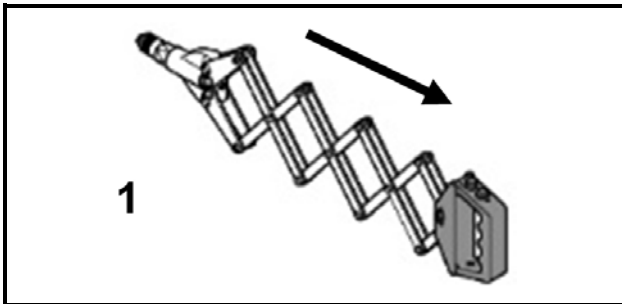



BGS 398

Professional Riveter



SPECIFICATIONS

Length: 300 - 730 mm

Overall width: 185 mm

Rivets: 3.2-4.0-4.8-6.0-6.4 mm

Weight: approx. 1.7 kg

Study, understand and follow all instructions provided with this product. Read these instructions carefully before installing, operating, servicing or repairing this tool. Failure to read and follow all warnings and operating instructions may result in damages and serious injury or death. Keep these instructions in a safe and dry place.

INTENDED USE

This Professional Riveter is designed for riveting blind rivets in sizes 3.2 - 4.0 - 4.8 - 6.0 - 6.4 mm.

SAFETY ADVICE

- Check the tool for damage before use.
- Do not use the tool if parts are missing or damaged.
- Never use this tool for any application other than for which it was designed.
- Keep children and other unauthorized persons away from the work area.
- Always wear appropriate safety equipment and clothing when using this product.
- Always wear ANSI approved goggles when using this product. (Users and Bystanders).
- Never reach into the scissor mechanics. During riveting there are very strong forces at the scissors mechanism which can lead to serious injuries.
- Only use accessories designed for this tool.
- Never alter or modify this tool in any way.
- Improper operation and/or maintenance of the tool, modification of the tool, or use of the tool with accessories not designed for it could result in serious injury.
- Always select the correct accessories of the correct size and design for the job that you are attempting to perform.
- Always work in a clean, safe, well lit, organized and adequately equipped area.
- Store this tool at a dry and for children unreachable place.

UNPACKING

Check the tool for damage and missing parts.

Please contact your dealer if any parts are missing or damaged.

OPERATING

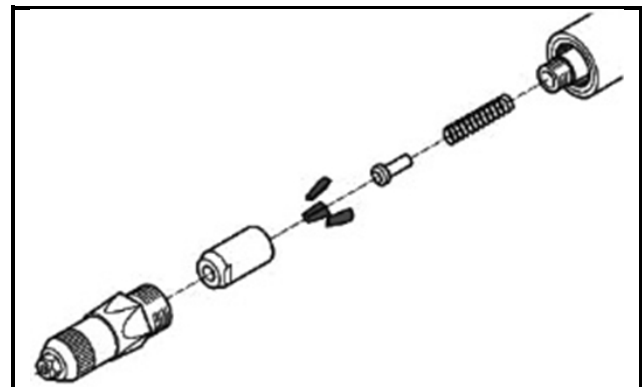
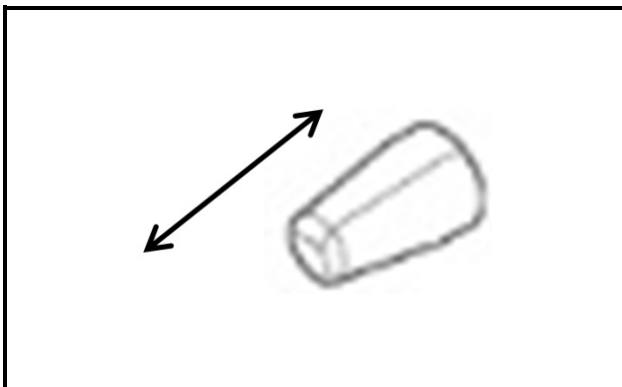
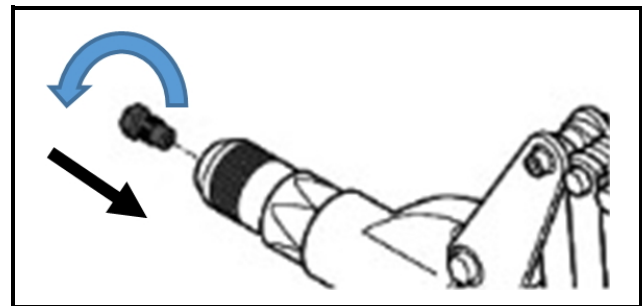
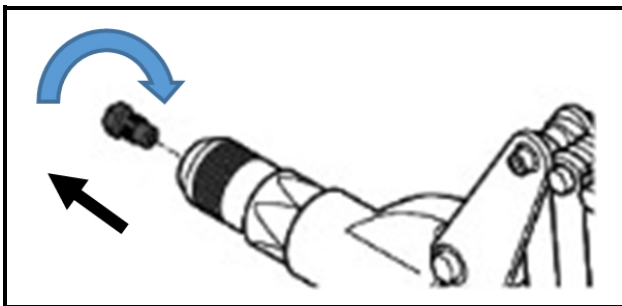
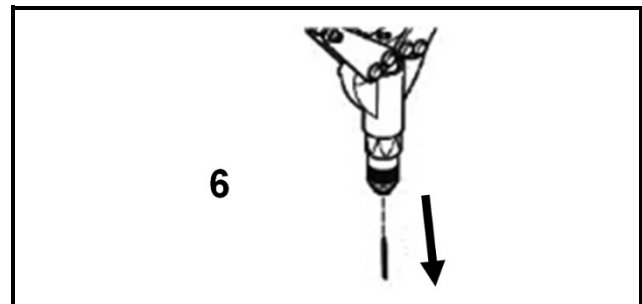
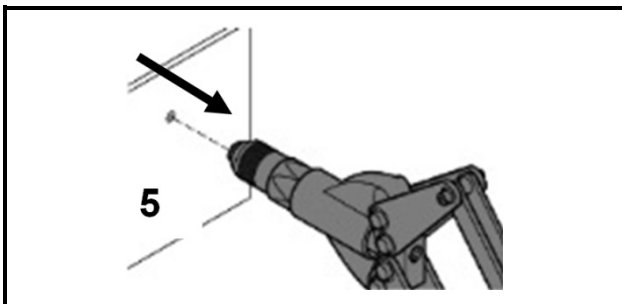
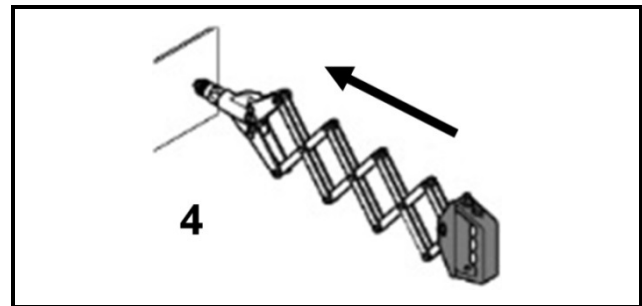
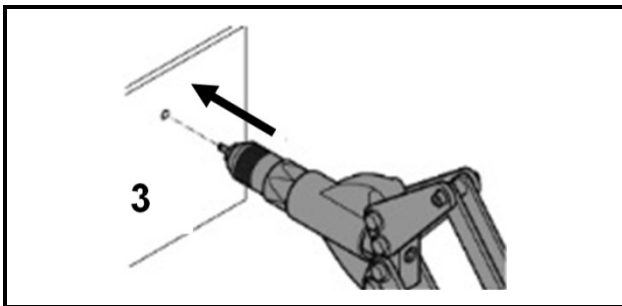
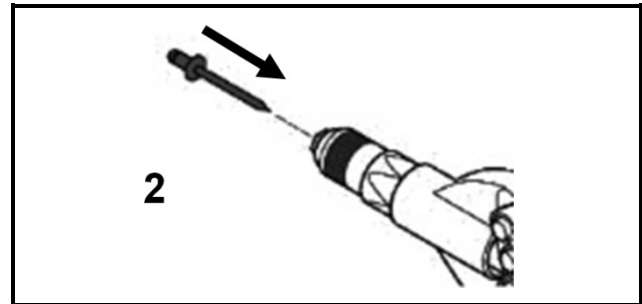
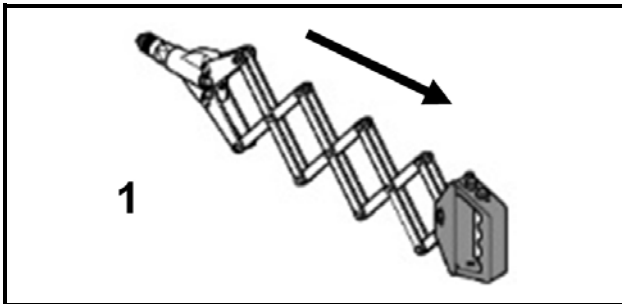

Pince à rivete type accordéon



SPÉCIFICATIONS

Longueur : 300 - 730 mm

Largeur totale : 185 mm

Rivets pop : 3,2-4,0-4,8-6,0-6,4 mm

Poids : approx. 1,7 Kg

Lisez, comprenez et suivez toutes les instructions relatives à ce produit. Lisez attentivement ces instructions avant d'entamer l'utilisation, l'installation ou la maintenance de cet outil. Ne pas suivre ces instructions peut entraîner des dommages et de graves blessures. Conservez ce manuel dans un endroit sec.

UTILISATION PRÉVUE

Cette pince permet de riveter des rivets pop de tailles 3,2 - 4,0 - 4,8 - 6,0 - 6,4 mm.

CONSIGNES DE SÉCURITÉ

- Avant d'utiliser l'outil, vérifiez qu'il n'est pas endommagé
- N'utilisez pas l'outil lorsque des pièces manquent ou sont endommagées.
- N'utilisez l'outil qu'aux fins prévues.
- Maintenez à l'écart les enfants et toutes les autres personnes non autorisées de la zone de travail.
- Portez toujours des équipements et des vêtements de protection appropriés lors de l'utilisation de ce produit.
- Portez toujours des lunettes de protection approuvées par ANSI lors de l'utilisation de ce produit. Cette règle s'applique autant à l'utilisateur qu'aux observateurs ou assistants.
- Ne mettez jamais les mains dans le mécanisme de cisaille. Lors du rivetage, des forces très importantes peuvent se produire sur le mécanisme de cisaille, ce qui peut entraîner de graves blessures.
- N'utilisez que des accessoires conçus pour cet outil.
- N'apportez aucune modification à cet outil. Ne pas suivre ces instructions peut entraîner de graves blessures
- L'utilisation ou l'entretien inadéquats peuvent entraîner de graves blessures.
- Sélectionnez toujours les accessoires appropriés et de la bonne taille pour le travail à effectuer.
- Assurez-vous que la zone de travail est propre, bien rangée, bien éclairée et correctement équipée.
- Rangez cet outil dans un endroit sec, auquel les enfants ne peuvent accéder.

Déballage

Vérifier si l'outil est endommagé et s'il manque des pièces.

Veuillez contacter votre revendeur si des pièces sont manquantes ou endommagées.

UTILISATION

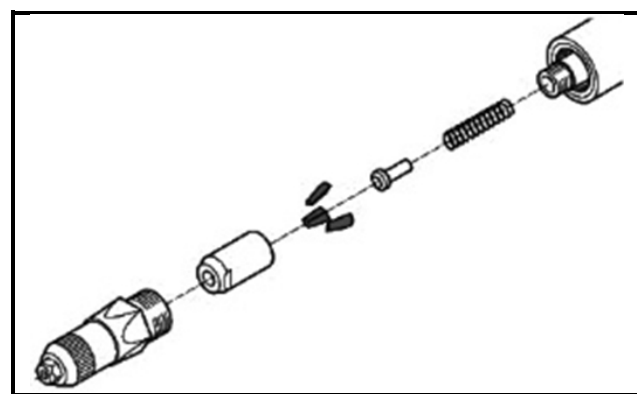
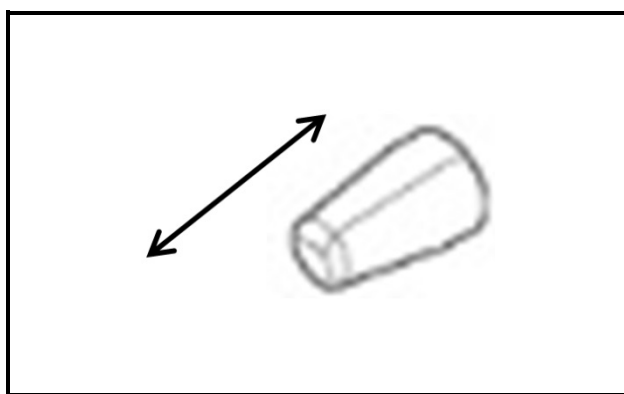
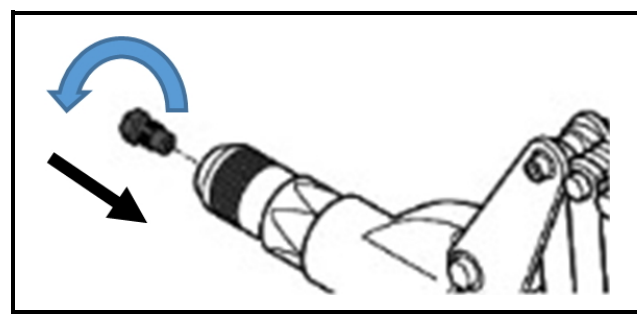
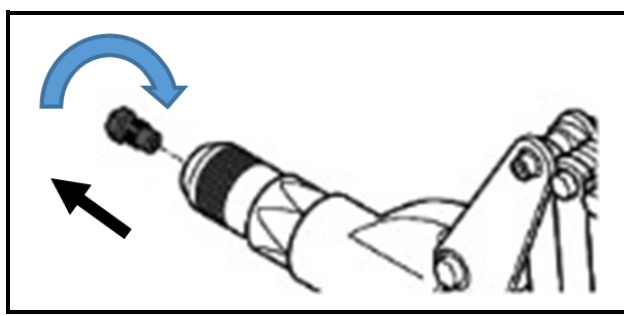
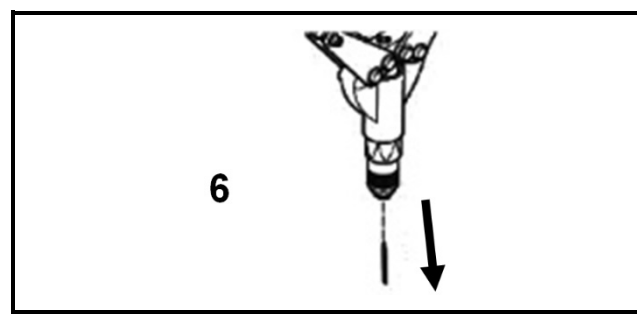
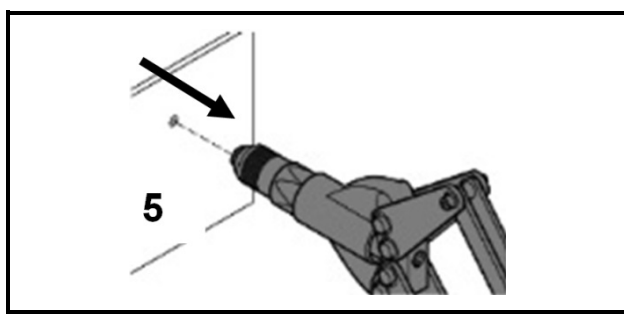
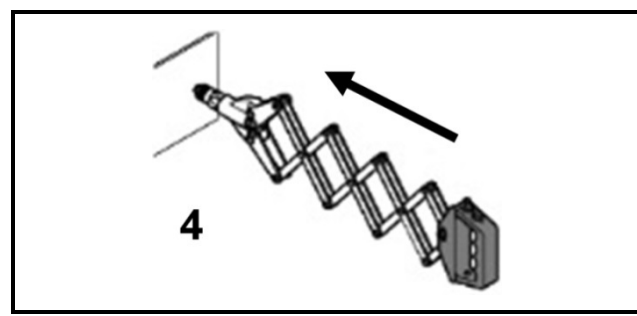
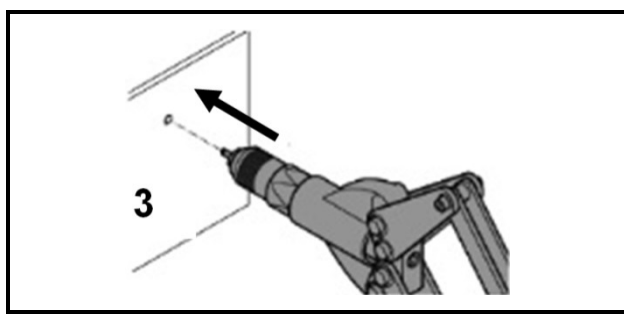
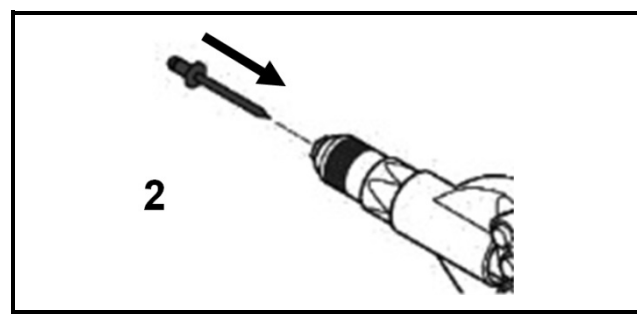
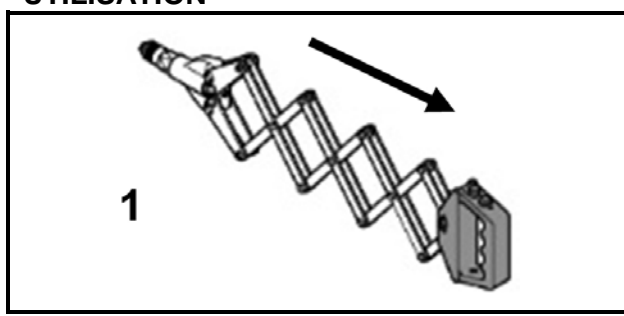

Mode d'emploi



BGS 398

Remachadora profesional



ESPECIFICACIONES

Longitud: 300 - 730 mm

Anchura total: 185 mm

Remaches ciegos: 3,2-4,0-4,8-6,0-6,4 mm

Peso: aprox. 1,7 Kg

Lea, entienda y siga todas las instrucciones previstas para este producto. Lea estas instrucciones detenidamente antes de comenzar con el uso, instalación o mantenimiento de esta herramienta. Si no se tienen en cuenta las indicaciones pueden producirse daños y lesiones graves. Conserve este manual en un lugar seco.

USO PREVISTO

Esta remachadora sirve para remachar remaches ciegos de tamaño 3,2 - 4,0 - 4,8 - 6,0 - 6,4 mm.

INDICACIONES DE SEGURIDAD

- Compruebe que la herramienta no está dañada antes de usarla.
- No utilice la herramienta si faltan piezas o están dañadas.
- Utilice la herramienta solo para el fin previsto.
- Mantenga a los niños y otras personas no autorizadas lejos del área de trabajo.
- Cuando use este producto, use siempre el equipo de protección y ropa de protección apropiados.
- Lleve siempre puestas gafas de seguridad homologadas por el ANSI cuando use este producto; esto es válido tanto para el usuario como para un observador/ayudante.
- Nunca agarre el mecanismo de corte. Al remachar pueden producirse fuerzas muy elevadas en el mecanismo de corte, que podrían provocar graves lesiones.
- Utilice solamente accesorios desarrollados para esta herramienta.
- No realice cambios ni modificaciones en esta herramienta. Si no se respeta esta indicación podrían producirse graves lesiones.
- Un manejo o un mantenimiento incorrectos puede provocar graves lesiones.
- Elija siempre el accesorio correcto y en el tamaño apropiado para el trabajo que vaya a realizar.
- Asegúrese de que la zona de trabajo está limpia, ordenada, bien iluminada y adecuadamente equipada.
- Conserve esta herramienta en un lugar seco y que esté fuera del alcance de los niños.

Desembalaje

Compruebe que la herramienta no esté dañada y que no falten piezas.

Póngase en contacto con su distribuidor si faltan piezas o hubiera piezas dañadas.

MANEJO

