

# Druckluft-Ausblaspistole

## TECHNISCHE DATEN

|                         |  |
|-------------------------|--|
| Alu-Druckguss           |  |
| Düsenlänge:             | 25 - 100 - 200 mm                                      |
| Luftanschluss:          | 1/4"   |
| Empfohlener Schlauch-Ø: | 10 mm (3/8")   |
| Luftverbrauch:          | 145 L/min  |
| max. Arbeitsdruck:      | 8 Bar  |
| Lautstärke:             | LpA = 90 dB(A)<br>LwA = 101 dB(A)                      |
| Vibration:              | ahd = 2.5 m/s <sup>2</sup><br>K = 1.5 m/s <sup>2</sup> |
| Gewicht:                | 260g   |



## ACHTUNG

Lesen und verstehen Sie alle Anweisungen und Informationen in dieser Bedienungsanleitung. Die Nichtbeachtung der unten aufgeführten Anweisungen und Informationen kann zu schweren Verletzungen und Schäden führen.

Bewahren Sie die Bedienungsanleitung für späteres Nachlesen an einem sicheren und trockenen Ort auf.

## SICHERHEITSHINWEISE

- Nur mit Druckluftsystemen betreiben, die über einen korrekten Luftdruck und ausreichend Luftvolumen (L/min) für dieses Werkzeug verfügen.
- Sicherstellen, dass das Werkzeug sich in der Position OFF befindet, wenn es mit dem Druckluftsystem verbunden wird.
- Bei Verwendung von Druckluft-Werkzeugen immer eine zugelassene Schutzbrille tragen und tragen Sie eine geeignete Maske wenn Staub aufgewirbelt wird.
- Verwenden Sie ausschließlich Zubehör, das für den Einsatz mit Druckluft-Werkzeugen ausgelegt ist.
- Das Werkzeug von der Druckluftversorgung trennen, bevor Zubehör installiert und Wartung durchgeführt wird oder das Gerät nicht in Gebrauch ist.
- Immer das Werkzeug mit gesundem Menschenverstand betreiben. Tragen Sie keine weite Kleidung oder Schmuck die von beweglichen Teilen erfasst werden und zu Verletzungen führen können.
- Werkzeug nur in sicherer Entfernung von sich selbst und anderen betreiben.
- Herstellerangaben des Druckluftsystems bei der Installation von Reglern, Filtern und anderem Zubehör beachten.
- Bewahren Sie das Gerät außerhalb der Reichweite von Kindern auf.
- Lassen Sie Kinder nicht mit dem Druckluftwerkzeug oder dessen Verpackung spielen.

## DRUCKLUFTVERSORGUNG

Saubere Luft und korrekter Druck im Druckluftsystem ist für die Versorgung dieses Werkzeugs unumgänglich. Der maximale Druck für dieses Werkzeug liegt bei 6,2 bar und ist für die meisten Druckluft-Werkzeuge dieser Klasse empfohlen. Dem Abschnitt Technische Daten können Werte wie der Arbeitsdruck und andere entnommen werden. Eine Erhöhung des Drucks ist erforderlich, wenn Länge des Luftschlauchs oder andere Umstände zu einer Minderung des Drucks führen. So muss der Druck von 6,2 eventuell auf 7,2 bar erhöht werden um einen Druck von 6,2 bar am Werkzeug zu gewährleisten. Wasser im Schlauch und Kompressor führt zur Reduzierung der Leistungsfähigkeit und Beschädigung des Druckluftgerätes. Entwässern Sie das Druckluft-System vor jedem Gebrauch. Verwenden Sie einen Druckregler mit Manometer, wenn der Druck im Druckluftsystem zu hoch ist.

## EMPFOHLENES DRUCKLUFTSYSTEM

| Nr. | Bezeichnung       | Nr. | Bezeichnung                         |
|-----|-------------------|-----|-------------------------------------|
| 1   | Druckluftwerkzeug | 6   | Einheit zum Entwässern / Filtern    |
| 2   | Druckluftschlauch | 7   | Druckablassventil                   |
| 3   | Schnellkupplung   | 8   | Absperrventil                       |
| 4   | Oler              | 9   | Trockner / Filtereinheit            |
| 5   | Druckminderer     | 10  | Kompressor / 11 Entwässerungsventil |

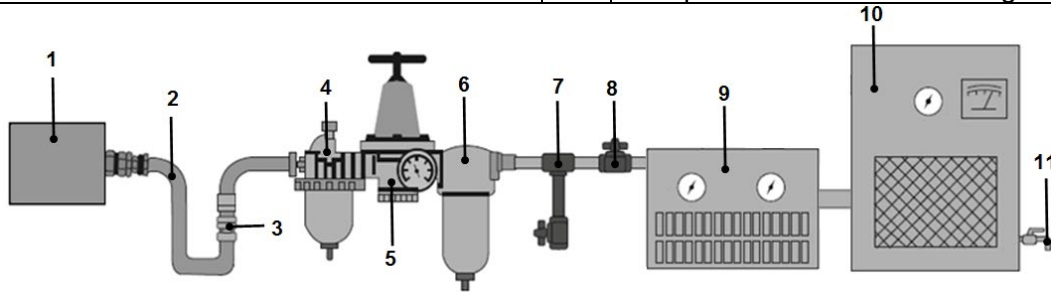

## SCHMIERUNG & WARTUNG

Nur mit Druckluftsystemen betreiben, die über einen korrekten Luftdruck und ausreichend Luftvolumen (L/min) für dieses Werkzeug verfügen.

Entwässern Sie das Druckluft-System vor jedem Gebrauch.

Wasser in der Druckluftleitung führt zu Zerstörung des Werkzeugs und zu Leistungsverlust. Reinigen bzw. tauschen Sie Luftfilter im vorgeschriebenen Intervallen aus.

## FEHLERBEHEBUNG Leistungsverlust:

| wahrscheinliche Ursache                 | Lösung   |
|---|--|
| Verschmutzte oder verstopfte Luftkanäle | Werkzeug schmieren, Kompressor und Zuleitungen entwässern  |
| Unzureichende Luftzufuhr                | Luftdruck erhöhen. Sicherstellen, dass der Kompressor Anforderung an Luftvolumen und Luftdruck erfüllt |
| Undichtigkeit                           | Verwenden Sie Teflonband zum Abdichten aller Armaturen und Verbindungsstücke                           |
| O-Ringe und Dichtungen überprüfen       | Verschlossene bzw. beschädigte Teile bei Bedarf ersetzen   |
| Werkzeug-Einsatz                        | Sicherstellen, dass das Werkzeug die Anforderungen erfüllen kann.                                      |

## UMWELTSCHUTZ

Recyceln Sie unerwünschte Stoffe, anstatt sie als Abfall zu entsorgen. Alle Werkzeuge, Zubehörteile und Verpackungen sind zu sortieren, einer Wertstoffsammelstelle zuzuführen und umweltgerecht zu entsorgen.

## ENTSORGUNG

Entsorgen Sie dieses Produkt am Ende seiner Lebensdauer gemäß den Entsorgungsbestimmungen Ihrer Region. Erkundigen Sie sich bei Ihrer örtlichen Abfallbehörde über Recyclingmaßnahmen.



## Air Blow Gun

### TECHNICAL DATA

Aluminium Diecast Body

Nozzle length: 25 - 100 - 200 mm

Air inlet: 1/4"

Recommended Hose Ø: 3/8" (10 mm)

Average

Air Consumption: 145 L/min

Max Pressure: 8 Bar

Noise: LpA = 90 dB(A)  
LwA = 101 dB(A)

Vibration: ahd = 2.5 m/s<sup>2</sup>

K = 1.5 m/s<sup>2</sup>

Weight: 260g



### CAUTION

Read and understand all rights and information in this manual.

Failure to comply with unconscious rights and information may include control and oversight.

Keep the operating instructions in a certain and controlled place for future reference.

### SAFETY INSTRUCTIONS

- Only operate with compressed air systems that have the correct air pressure and sufficient air volume (L / min) for this tool.
- Ensure that the tool is in the OFF position when it is connected to the compressed air system.
- Always wear approved safety glasses when using compressed air tools. Wear a suitable respirator when dust is whirled up.
- Only use accessories suitable for compressed air. Risk of injury.
- Disconnect the tool from the compressed air supply before installing accessories or performing maintenance or before the device is not in use.
- Always use the tool with common sense. Do not wear loose clothing or jewelry that can be caught by moving parts as it can cause injury.
- Only operate the tool at a safe distance from yourself and others.
- Observe the manufacturer's instructions for the compressed air system when installing regulators, filters and other accessories.
- Keep children and other unauthorized persons away from the work area.
- Do not let children play with the tool or its packaging.

### AIR SOURCE

Clean and dry air and a correct air pressure is recommended as air supply for this air tool.

Maximum of 90 PSI at the air tool is recommended for most air tools of this class. Check

specifications section for recommended pressure. (Depending on length of air hose and other

circumstances, air pressure at compressor may need to be increased to 100 PSI to ensure 90 PSI at

the tool. Water in the air hose and compressor tank contributes to reduced performance and damage

of the air tool. Drain the air tank and filters before each use and as necessary to keep the air supply

dry. Hose length over 25" causes loss in line pressure. Increase hose ID or increase compressor

pressure to compensate the pressure loss. Use an in-line pressure regulator with gauge if air inlet

pressure is critical.

## RECOMMENDED AIR SUPPLY

| No. | Description                                    | No. | Description                       |
|-----|--|-----|-----------------------------------|
| 1   | Air Tool                                       | 6   | De-Watering / Filter Unit         |
| 2   | Air Hose                                       | 7   | De-Watering Valve                 |
| 3   | Quick Coupler                                  | 8   | Shut-Off Valve                    |
| 4   | Oiler (only required for air tools with motor) | 9   | Dryer / Filter Unit               |
| 5   | Pressure Regulator                             | 10  | Compressor / 11 De-Watering Valve |

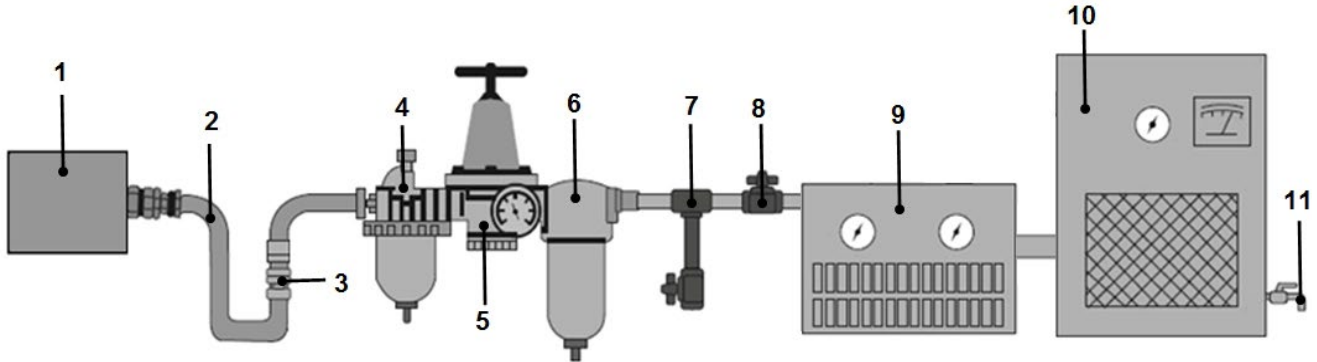

## LUBRICATION & MAINTENANCE

- Use proper air pressure and CFM rating listed for this tool.
- Drain water from hoses and compressor tank.
- Water in the air supply system damaged the tool and loss of power.
- Clean or replace air filters at prescribed intervals from.

## TROUBLESHOOTING (Insufficient power)

| Probable Cause                 | Solution   |
|--------------------------------|--|
| Dirty or clogged air passages  | Flush and lubricate tool, drain air tank and supply line                                       |
| Insufficient air supply        | Increase line pressure, make sure compressor matches tool's air pressure and consumption needs |
| Air leakage                    | Use teflon tape at all fittings and joints.<br>Check tool for worn or damaged o-rings & seals. |
| Worn/damaged wear & tear parts | Replace as necessary   |
| Tool matching                  | Be sure you are using a tool suited for the sanding requirements of the job at hand.           |

## ENVIRONMENTAL PROTECTION

Recycle unwanted materials instead of disposing of them as waste. All tools, accessories and packaging must be sorted, taken to a recycling point and disposed of in an environmentally friendly manner.

## DISPOSAL

Dispose of this product at the end of its service life in accordance with your region's disposal regulations. Ask your local waste agency about recycling measures.



# Soufflette d'air comprimé

## CARACTÉRISTIQUES TECHNIQUES

Fonte d'aluminium injecté

Longueur de buse : 25 - 100 - 200 mm

Raccord d'air : 1/4"

Ø recommandé du tuyau : 10 mm (3/8")

Consommation d'air : 145 L/min

Pression de travail maxi. : 8 bar

Puissance sonore : LpA = 90 dB(A)  
LwA = 101 dB(A)

Vibration : ahd = 2,5 m/s<sup>2</sup>  
K = 1,5 m/s<sup>2</sup>

Poids : 260 g



## ATTENTION

Lisez et comprenez toutes les instructions et informations contenues dans ce manuel.

Ne pas tenir compte des instructions et des informations ci-dessous peut entraîner de graves blessures et/ou des dommages matériels.

Conservez ce manuel en lieu sûr et sec, afin de pouvoir le consulter ultérieurement.

## CONSIGNES DE SÉCURITÉ

- À n'utiliser qu'avec des systèmes pneumatiques disposant de la pression d'air correcte et de suffisamment de volume d'air (l/min) pour cet outil.
- Assurez-vous que l'outil est en position OFF lorsque vous allez le brancher sur le système d'air comprimé.
- Lors de l'utilisation d'outils pneumatiques, toujours porter des lunettes de protection agréées et un masque adéquat quand il y a de la poussière engendrée.
- N'utilisez que des accessoires ayant été conçus pour fonctionner avec des outils pneumatiques.
- Séparez l'outil de l'alimentation en air comprimé avant d'installer les accessoires ou de procéder à une maintenance ou lorsque l'appareil n'est pas utilisé.
- Utilisez toujours l'appareil en appliquant le bon sens. Ne portez pas de vêtements amples ou bijoux qui pourraient être happés par les composants mobiles et provoquer des blessures.
- Tenez l'outil à une distance sûre de vous-même et de toute autre personne pour l'utiliser.
- Veuillez respecter les informations du fabricant du système pneumatique à l'installation de régulateurs, filtres et autres accessoires.
- Conservez l'appareil hors de la portée des enfants.
- Ne permettez pas que des enfants jouent avec cet outil pneumatique ou son emballage.

## ALIMENTATION EN AIR COMPRIMÉ

De l'air propre et une pression adéquate dans le système pneumatique d'alimentation de cet outil sont indispensables. La pression maximale pour cet outil est 6,2 bars et correspond à la pression recommandée pour la plupart des outils à air comprimé de cette catégorie. Les valeurs de la pression de travail et d'autres valeurs figurent dans le paragraphe « Données techniques ». Une augmentation de la pression est requise quand la longueur du tuyau pneumatique ou d'autres circonstances entraînent une diminution de la pression. La pression doit éventuellement être augmentée de 6,2 à 7,2 bars afin de garantir une pression de 6,2 bars sur l'outil. L'eau dans le tuyau et le compresseur provoquent une réduction de la performance et l'endommagement de l'appareil pneumatique. Purgez le système pneumatique avant chaque utilisation de l'outil. Utilisez un régulateur de pression avec manomètre si la pression dans le système pneumatique est trop élevée.

## SYSTÈME PNEUMATIQUE RECOMMANDÉ

| N° | Désignation           | N° | Désignation                     |
|----|-----------------------|----|---------------------------------|
| 1  | Outil pneumatique     | 6  | Unité de purge/filtrage         |
| 2  | Tuyau pneumatique     | 7  | Soupape de surpression          |
| 3  | raccord rapide        | 8  | Vanne d'arrêt                   |
| 4  | Graisseur             | 9  | Sécheur/unité de filtrage       |
| 5  | Réducteur de pression | 10 | Compresseur/11 Soupape de purge |

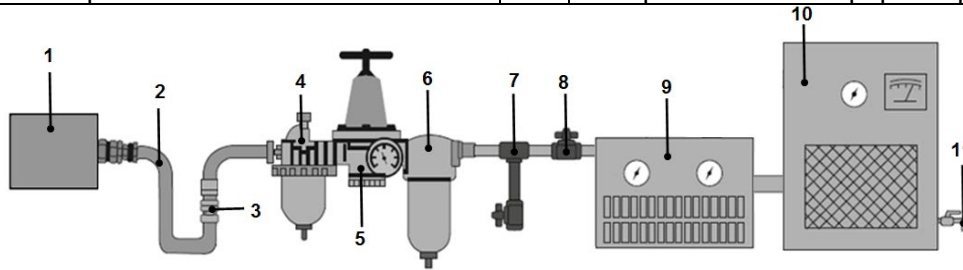

## LUBRIFICATION & MAINTENANCE

À n'utiliser qu'avec des systèmes pneumatiques disposant de la pression d'air correcte et de suffisamment de volume d'air (L/min) pour cet outil.

Purgez le système pneumatique avant chaque utilisation de l'outil.

De l'eau dans le circuit de pression pneumatique peut endommager l'outil et provoquer des pertes de puissance.

Nettoyez ou remplacez le filtre pneumatique d'après les intervalles prescrits.

## DÉPANNAGE Perte de puissance :

| Cause probable   | Solution   |
|--|--|
| Canaux d'air encrassés ou bouchés                          | Lubrifier l'outil, purger compresseur et conduites d'alimentation  |
| Alimentation en air insuffisante                           | Augmenter la pression d'air. S'assurer que le compresseur répond aux exigences en matière de volume d'air et de pression d'air |
| Fuites   | Utilisez de la bande en Téflon pour établir l'étanchéité de toutes les armatures et raccords                                   |
| Vérifiez l'étanchéité des joints toriques et autres joints | Remplacez, si nécessaire, les pièces usées ou endommagées  |
| Accessoire de l'outil                                      | Assurez-vous que l'outil puisse répondre aux exigences.  |

## PROTECTION DE L'ENVIRONNEMENT

Recyclez les matières indésirables au lieu de les jeter comme déchets. Tous les outils, accessoires et emballages doivent être triés, envoyés à un point de collecte de recyclage et éliminés dans le respect de l'environnement.

## ÉLIMINATION

En fin de vie, éliminez ce produit conformément aux règlements sur les déchets en vigueur dans votre région. Consultez votre autorité locale de gestion des déchets à propos des mesures de recyclage à appliquer.





# Pistola de soplado

## DATOS TÉCNICOS

aluminio fundido bajo presión

Longitud de la boquilla: 25 - 100 - 200 mm

Conexión de aire: 1/4"

Diámetro de la manguera  
recomendado: 10 mm (3/8")

consumo de aire: 145 l/min

presión de trabajo máxima: 8 bar

Volumen de sonido: LpA = 90 dB(A)  
LwA = 101 dB(A)

Vibración: ahd = 2.5 m/s<sup>2</sup>

K = 1,5 m/s<sup>2</sup>

peso: 260g



## ATENCIÓN

Lea y entienda todas las instrucciones e información de este manual.

El incumplimiento de las instrucciones y de la información que aparece a continuación puede ocasionar lesiones o daños materiales graves.

Guarde el manual de instrucciones en un lugar seguro y seco para poder consultarlo en el futuro.

## INDICACIONES DE SEGURIDAD

- Maneje esta herramienta únicamente con sistemas de aire comprimido que dispongan de la correcta presión de aire y de suficiente caudal de aire (l/min) para ella.
- Asegúrese de que la herramienta se encuentre en posición OFF en el momento de conectarla al sistema de aire comprimido.
- Cuando utilice herramientas neumáticas, lleve siempre gafas de seguridad homologadas y una mascarilla adecuada si se puede levantar polvo.
- Utilice exclusivamente accesorios diseñados para su uso con herramientas neumáticas.
- Desconecte la herramienta de la toma de aire comprimido, antes de instalar accesorios y realizar operaciones de mantenimiento, o cuando el equipo no esté en uso.
- Maneje la herramienta con sentido común. No lleve ropa ancha o joyas que puedan quedar atrapadas por partes móviles y causar lesiones.
- Maneje la herramienta manteniendo una distancia de seguridad adecuada consigo mismo y con los que le rodean.
- Tenga en cuenta las instrucciones del fabricante del sistema de aire comprimido al instalar reguladores, filtros y otros accesorios.
- Mantenga el dispositivo fuera del alcance de los niños.
- No permita que los niños jueguen con la herramienta neumática o su embalaje.

## SUMINISTRO DE AIRE COMPRIMIDO

El aire limpio y la presión correcta en el sistema de aire comprimido son esenciales para el suministro de esta herramienta. La máxima presión para esta herramienta es de 6,2 bar, que es la recomendada para la mayoría de herramientas neumáticas de esta clase. Puede consultar valores como la presión de trabajo y otros en el apartado Datos Técnicos. Será necesario aumentar la presión cuando un incremento de la longitud de la manguera de aire u otras circunstancias concretas provoquen una disminución de la presión. En algunos casos habrá que aumentar la presión de 6,2 hasta 7,2 bar para garantizar una presión en la herramienta de 6,2 bar. La presencia de agua en la manguera o en el compresor llevará a una reducción del rendimiento y a un deterioro de la herramienta neumática. Vacíe completamente el agua del sistema de aire comprimido antes de cada uso. Utilice un regulador de presión con un manómetro si la presión en el sistema de aire comprimido es demasiado alta.

## SISTEMA DE AIRE COMPRIMIDO RECOMENDADO

| N.º | Denominación          | N.º | Denominación                          |
|-----|-----------------------|-----|---------------------------------------|
| 1   | Herramienta neumática | 6   | Unidad para desaguar / filtrar        |
| 2   | Manguera de aire      | 7   | Válvula de drenaje de aire comprimido |
| 3   | acoplamiento rápido   | 8   | válvula de cierre                     |
| 4   | Engrasador            | 9   | Secadora / unidad de filtrado         |
| 5   | Reductor de presión   | 10  | Compresor / 11 Válvula de drenaje     |

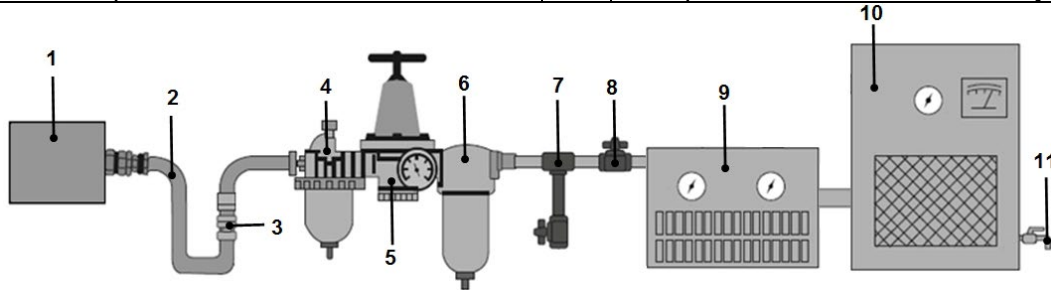

## LUBRICACIÓN Y MANTENIMIENTO

Utilícelo únicamente con sistemas de aire comprimido que tengan la presión de aire correcta y el volumen de aire suficiente (L/min) para esta herramienta.

Vacíe completamente el agua del sistema de aire comprimido antes de cada uso.

La entrada de agua en el conducto de aire comprimido dañará la herramienta y producirá una disminución de su potencia.

Limpie o sustituya los filtros con la periodicidad prescrita.

## SOLUCIÓN DE PROBLEMAS pérdida de rendimiento:

| Causa probable                                    | Solución   |
|---|--|
| Conductos de aire sucios u obturados              | Lubrique la herramienta y vacíe el agua de las tuberías de alimentación y el compresor                                       |
| Alimentación de aire insuficiente                 | Aumente la presión del aire. Asegúrese de que el compresor satisface las necesidades en términos de caudal y presión de aire |
| Fugas   | Utilice una cinta de teflón para sellar las válvulas y los puntos de conexión  |
| Compruebe las juntas tóricas y el resto de juntas | En caso necesario, sustituya las piezas tupidas o dañadas  |
| Uso de la herramienta                             | Asegúrese de que la herramienta pueda cubrir las necesidades de la aplicación.   |

## PROTECCIÓN AMBIENTAL

Recicle las sustancias no deseadas, en lugar de tirarlas a la basura. Todas las herramientas, accesorios y embalajes deben clasificarse, llevarse a un punto de recogida de residuos y desecharse de manera respetuosa con el medio ambiente.

## ELIMINACIÓN

Deseche este producto al final de su vida útil de acuerdo con las normas de eliminación de residuos de su región. Consulte con su autoridad local de gestión de residuos sobre las medidas de reciclaje.







**EU-KONFORMITÄTSERKLÄRUNG  
EC DECLARATION OF CONFORMITY  
DÉCLARATION „CE“ DE CONFORMITE  
DECLARATION DE CONFORMIDAD UE**

Wir erklären in alleiniger Verantwortung, dass die Bauart des Produktes:  
We declare that the following designated product:  
Nous déclarons sous propre responsabilité que ce produit:  
Declaramos bajo nuestra sola responsabilidad que este producto:

**Druckluft-Ausblaspistole | Alu-Druckguss (Art. 3215)  
Air Blow Gun | Aluminium Pressure Die Casting  
Soufflette à air comprimé | fonte d'aluminium  
Pistola sopladora | aluminio fundido bajo presión**

folgenden einschlägigen Bestimmungen entspricht:  
complies with the requirements of the:  
est en conformité avec les réglementations ci-dessous:  
esta conforme a las normas:

**Machinery Directive 2006/42/EC**

Angewandte Normen:

Identification of regulations/standards:

Norme appliquée:

Normas aplicadas:

DIN EN 1953:2013

DIN 31000:2011-05

Certification No.: 15111277C-S / DG-10-1

Test Report No.: 2029-14-70-15-PB002

Wermelskirchen, den 18.04.2020

ppa.

Frank Schottke, Prokurist

**BGS technic KG, Bandwinkerstrasse 3, D-42929 Wermelskirchen**