



★★★★★
Art. 1749

Trenn- und Nietwerkzeug für Motorradketten



VERWENDUNG

Dieser Werkzeugsatz dient dem Trennen von Ketten und Kettenschlüssern und Vernieten von Hohlriet-Kettenschlüssern bei Kettengrößen 35 bis 525.

INHALT

Druckspindel, Trennspitze 2,2 mm - 2,9 mm - 3,8 mm, Nietspitze, Feder, Vorspannplatte, obere und untere Trennspitzenführung für 2,2 mm Trennspitze, Gegenhalteplatte, Amboss (klein), Amboss (groß), Werkzeugkorpus, Griff und Ausrichtungsbolzen.

AUSTAUSCHTEILE

Trennspitze 2,2 mm - 2,9 mm - 3,8 mm, Nietspitze

Hinweis: Die Bezeichnung der Einzelteile und den Aufbau des Werkzeugs entnehmen Sie bitte der Abbildung.

- 1 Druckspindel
- 2 Trennspitze Ø 2,2 mm
- 3 Trennspitze Ø 2,9 mm
- 4 Trennspitze Ø 3,8 mm
- 5 Nietspitze
- 6 Feder
- 7 Vorspannplatte
- 8 Obere Führung
- 9 Gegenhalteplatte
- 10 Untere Führung
- 11 Großen Amboss
- 12 Kleiner Amboss
- 13 Korpus
- 14 Griff
- 15 Ausrichtungsbolzen

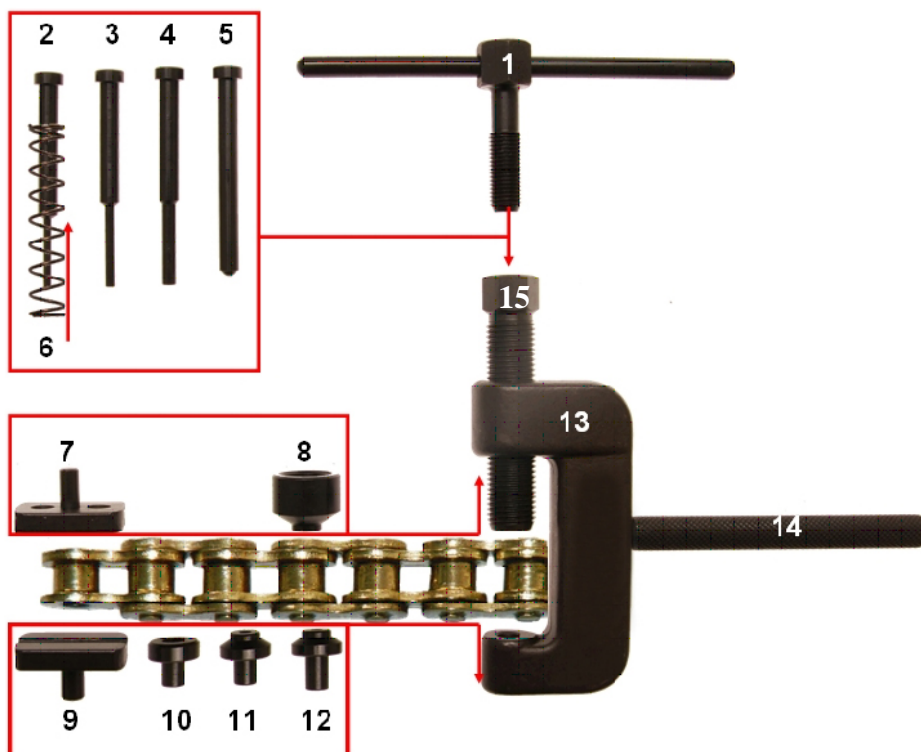



Hinweis

- Dieses Werkzeug kann zum Trennen von Motorradketten von einer Stärke von 35 bis 525 verwendet werden.
- Bei der Arbeit an Ketten umwickeln Sie lose Teile mit einem Tuch um das Herunterfallen dieser Teile zu vermeiden.

KETTENTRENNUNG

1. Setzen Sie das Werkzeug wie in der Abbildung gezeigt zusammen.
2. Wählen Sie die Trennspitze (2, 3 oder 4), passend für die Kette an der Sie arbeiten möchten.
3. Entfernen Sie die Druckspindel (1), legen Sie die passende Trennspitze mit der Feder (6) unter dem Trennspitzenkopf ein und setzen Sie die Druckspindel wieder an.
4. **Hinweis:** Bei Arbeiten mit der 2,2 mm Trennspitze ist die obere und untere Trennspitzenführung zu verwenden. So vermeiden Sie, dass die Trennspitze sich verbiegt oder abbricht. Die obere Führung wird an der Unterseite im Ausrichtbolzen (15) angebracht. Die untere Führung wird von oben in den Werkzeugkorpus eingesetzt. Die 2,2 mm Trennspitze sollte vornehmlich bei der Arbeit an kleinen Ketten zum Einsatz kommen. Die 2,9 mm Trennspitze sollte für Ketten mit einer Stärke von 35 und die 3,8 mm Trennspitze für Motorradketten (428 bis 525) verwendet werden.
5. Setzen Sie das Werkzeug wie in der Abbildung gezeigt an der Kette an. Die Spitze sollte mindestens 2 mm weit in den Ausrichtbolzen zurückgezogen werden. Das Ende der Kettenniete sollte unter den Ausrichtbolzen des Werkzeugs geführt werden, die offene Seite der Kettenniete in das Loch des Trennwerkzeugs. Befestigen Sie nun das Trennwerkzeug an der Kette.
6. Spannen Sie nun das Werkzeug durch Drehen des Hebels oder mit Hilfe eines 14er Schlüssels bis die Niete aus dem Kettengelenk austritt. Die Niete fällt durch die Öffnung des Trennwerkzeugs heraus. Lösen Sie den Druckbolzen wieder und nehmen Sie das Werkzeug ab. Entfernen Sie gegebenenfalls beide Nieten des Kettengelenks.

Hinweis:

Beim Spannen des Trennwerkzeugs sollten Sie darauf achten, ob sich die Niete langsam aus dem Kettengelenk löst. Sollte dies nicht der Fall sein, prüfen Sie, ob der Ausrichtbolzen ordnungsgemäß angebracht worden ist. Sollte dies nicht der Fall sein, so wiederholen Sie den Schritt unter Punkt 3.

KETTENSCHLOSS ANBRINGEN

1. Setzen Sie die zu nietende Kette so zusammen, dass die beiden zu verbindenden Kettenglieder zusammen liegen. Verwenden Sie nur ein neues und passendes Hohlkettenschloss. Die Nieten vom Hohlkettenschloss sollte in jedem Fall komplett durch die zu verbindenden Glieder und durch die Hohlkettenschlosslasche getrieben werden. Dies kann unter Verwendung der Vorspannplatte (7) und der Gegenhalteplatte (9) mit dem Nietwerkzeug geschehen. Setzen Sie die Kette an und spannen Sie die Druckspindel, bis die Nieten vom Kettenschloss komplett durch die Glieder und Lasche getrieben worden sind.
2. Lösen Sie die Druckspindel (1) und entnehmen Sie die Vorspannplatte (7) und die Gegenhalteplatte (9) aus dem Werkzeugkorpus (13).
3. Nietspitze (5) und passenden Amboss (11 oder 12) in den Werkzeugkorpus einsetzen.
4. Die Kette korrekt im Werkzeug ausrichten (siehe Abbildung).
5. Ziehen Sie die Druckspindel mit Hilfe des Hebels oder eines 14er Schlüssels fest an. Das Ende der Niete sollte durch die Nietspitze vernietet werden, so dass die Lasche nach dem Nietvorgang sicher und feste auf der Niete vom Kettenschloss verbleibt. Wiederholen Sie diesen Schritt mit der zweiten Kettenschlossniete und überprüfen Sie danach den Sitz der Kettenschlosslasche.
6. Entfernen Sie das Werkzeug, nehmen Sie die Kette beiseite und prüfen Sie, ob beide Nieten gleichermaßen vernietet sind.

Separating and Riveting Tool for Motorcycle Chains



USE

This tool set is designed to separate chains and chain locks and to rivet tubular rivet chain locks with chain sizes 35 to 525.

CONTENT

Pressure spindle, separating tips 2.2 mm – 2.9 mm – 3.8 mm, riveting tip, spring, pre-tensioning plate, upper and lower separating tip guide for 2.2 mm separating tip, backing plate, anvil (small), anvil (large), tool body, handle and alignment bolt.

REPLACEMENT PARTS

Separating tips 2.2 mm – 2.9 mm – 3.8 mm, riveting tip

Please note: For the names of individual parts and the structure of the tool, please refer to the below illustration.

- 1 Pressure spindle
- 2 Separating tip Ø 2.2 mm
- 3 Separating tip Ø 2.9 mm
- 4 Separating tip Ø 3.8 mm
- 5 Riveting tip
- 6 Spring
- 7 Pre-tensioning plate
- 8 Upper guide
- 9 Backing plate
- 10 Lower guide
- 11 Large anvil
- 12 Small anvil
- 13 Body
- 14 Handle
- 15 Alignment bolt

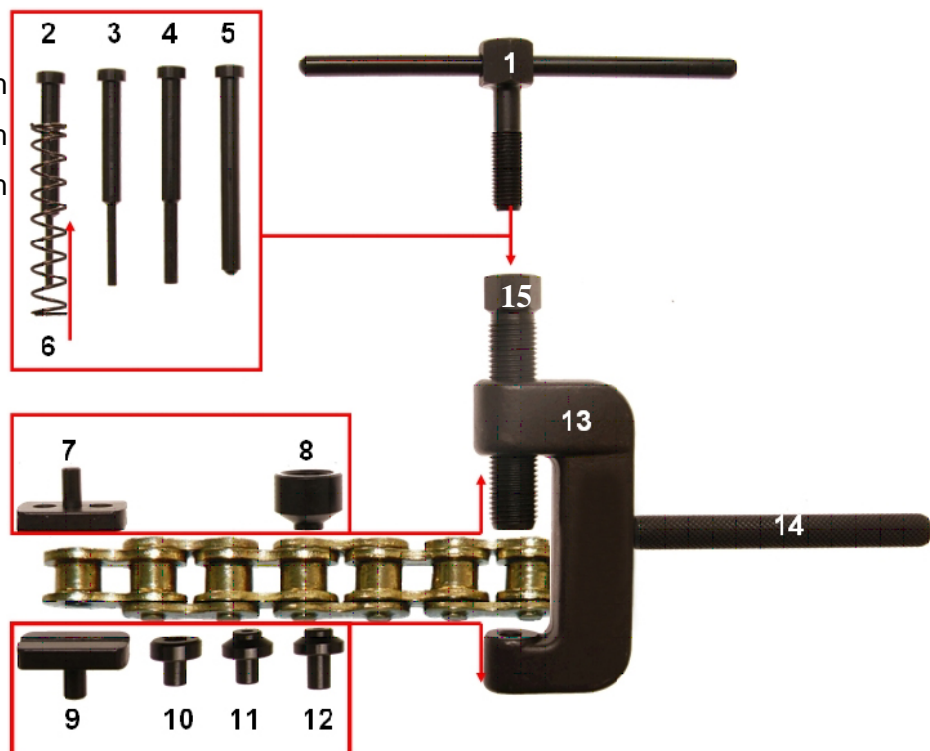

Please note

- This tool can be used to separate motorcycle chains with a thickness between 35 and 525.
- When working with chains, make sure to wrap a cloth round any loose parts so that these parts do not fall down.

SEPARATING A CHAIN

1. Assemble the tool as shown in the illustration.
2. Select the separating tip (2, 3 or 4) that is suitable for the chain with which you would like to work.
3. Remove the pressure spindle (1), insert the appropriate separating tip underneath the separating tip head by means of the spring (6) and mount the pressure spindle again.
4. **Please note:** When working with the 2.2 mm separating tip, the upper and lower separating tip guides are to be used. In this way, you can prevent the separating tip from bending or breaking. The upper guide is mounted at the bottom of the alignment bolt (15). The lower guide is inserted into the tool body from above. The 2.2 mm separating tip is to be used especially when working with small chains. The 2.9 mm separating tip is to be used for chains with a thickness of 35, and the 3.8 mm separating tip for motorcycle chains (428 to 525).
5. Mount the tool onto the chain as shown in the illustration. The tip is to be retracted into the alignment bolt at least 2 mm. The end of the chain rivet is to be brought underneath the alignment bolt of the tool, and the open side of the chain rivet into the hole of the separating tool. Now, attach the separating tool to the chain.
6. Now, tension the tool by turning the lever or by means of a size 14 wrench, until the rivet leaves the chain joint. The rivet will fall out through the aperture of the separating tool. Release the pressure bolt again and take off the tool. If necessary, remove both rivets of the chain joint.

Please note:

When tensioning the separating tool, make sure the rivet detaches from the chain joint slowly. If this is not the case, check whether the alignment bolt is mounted properly. If this is not the case, repeat the step described under item 3.

MOUNTING A CHAIN LOCK

1. Assemble the chain that is to be riveted in a way so that the two chain joints that are to be connected are positioned next to each other. Make sure the tubular rivet chain lock you use is new and suitable. The rivets of the tubular rivet chain lock are by all means to be completely driven through the joints that are to be connected and through the tubular rivet chain lock flap. This can be performed by using the pre-tensioning plate (7) and the backing plate (9) together with the riveting tool. Position the chain and tension the pressure spindle until the rivets of the chain lock are completely driven through the joints and the flap.
2. Release the pressure spindle (1) and take off the pre-tensioning plate (7) and the backing plate (9) from the tool body (13).
3. Insert the riveting tip (5) and the appropriate anvil (11 or 12) into the tool body.
4. Align the chain in the tool correctly (see illustration).
5. Tighten the pressure spindle firmly by means of the lever or a size 14 wrench. The end of the rivet is to be riveted through the riveting tip in a way so that, after the riveting process, the flap remains securely put on the rivet of the chain lock. Repeat this step with the second chain lock rivet and then check the position of the chain lock flap.
6. Remove the tool, take the chain aside and check whether both rivets are riveted in the same way.

Outil pour réparation de chaînes de motos



UTILISATION

Ce jeu d'outils permet de séparer les chaînes et les joints de chaîne et de riveter les chaînes à rivets creux pour tailles de chaîne de 35 à 525.

CONTENU

Broche de pression, pointe de séparation 2,2 mm - 2,9 mm - 3,8 mm, pointe de rivetage, ressort, plaque de pré-tension, guides supérieur et inférieur pour pointe de séparation de 2,2 mm, plaque de retenue, enclume (petite), enclume (grande), corps de l'outil, poignée et boulon d'alignement.

PIÈCES DE REMPLACEMENT

Pointe de séparation 2,2 mm - 2,9 mm - 3,8 mm, pointe de rivetage

Remarque : veuillez consulter l'illustration pour la désignation des pièces individuelles et l'assemblage de l'outil.

1 Broche de pression

2 Pointe de séparation Ø 2,2 mm

3 Pointe de séparation Ø 2,9 mm

4 Pointe de séparation Ø 3,8 mm

5 Pointe de rivetage

6 Ressort

7 Plaque de pré-tension

8 Guide supérieur

9 Plaque de retenue

10 Guide inférieur

11 Grande enclume

12 Petite enclume

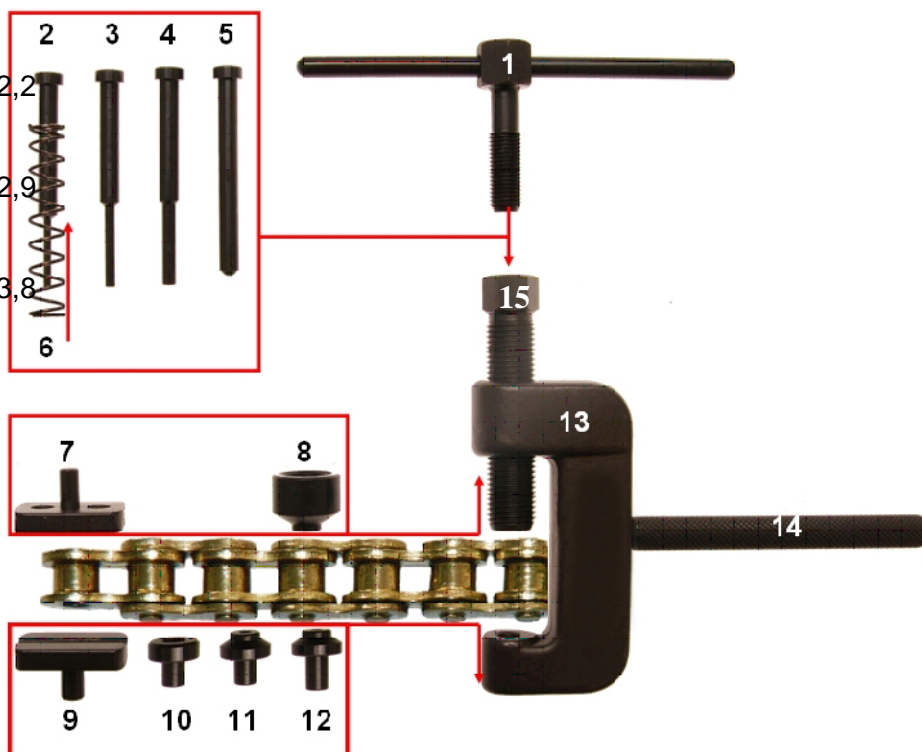



Remarque

- Cet outil permet de séparer des chaînes de moto de 35 à 525 mm d'épaisseur.
- Lorsque vous travaillez sur des chaînes, enveloppez les pièces détachées avec un chiffon pour éviter qu'elles ne tombent.

SÉPARATION DE CHÂÎNES

1. Assemblez l'outil comme indiqué à l'illustration.
2. Sélectionnez la pointe de séparation (2, 3 ou 4) appropriée pour la chaîne sur laquelle vous voulez travailler.
3. Retirez la broche de pression (1), insérez la pointe de séparation appropriée avec le ressort (6) sous la tête de la pointe de séparation et remplacez la broche de pression.
4. **Remarque :** Lorsque vous travaillez avec la pointe de séparation de 2,2 mm, les guides supérieur et inférieur de la pointe de séparation doivent être utilisés. Ceci empêchera la pointe de séparation de se plier ou de se briser. Le guide supérieur doit être fixé au bas dans le boulon d'alignement (15). Le guide inférieur est inséré dans le corps de l'outil par le haut. La pointe de séparation de 2,2 mm doit être utilisée principalement pour le travail sur de petites chaînes. La pointe de séparation de 2,9 mm doit être utilisée pour les chaînes avec une épaisseur de 35 et la pointe de séparation de 3,8 mm pour les chaînes de moto (428 à 525).
5. Placez l'outil sur la chaîne comme indiqué à l'illustration. La pointe doit être rétractée d'au moins 2 mm dans le boulon d'alignement. L'extrémité du rivet de chaîne doit être guidée sous le boulon d'alignement de l'outil et le côté ouvert du rivet de chaîne dans le trou de l'outil de séparation. Maintenant, fixez l'outil de séparation à la chaîne.
6. Serrez l'outil en tournant le levier ou en utilisant une clé de 14, jusqu'à ce que le rivet sorte de l'articulation de la chaîne. Le rivet tombe à travers l'ouverture de l'outil de séparation. Desserrez la goupille de pression et retirez l'outil. Si nécessaire, enlevez les deux rivets de l'articulation de chaîne.

Remarque :

Lorsque vous appliquez de la pression avec l'outil de séparation, vous devriez observer que les rivets sortent progressivement de l'articulation de chaîne. Si ce n'est pas le cas, vérifiez que le boulon d'alignement est installé correctement. Le cas échéant, répétez l'étape du point 3.

MONTER LE JOINT DE CHÂÎNE

1. Disposez la chaîne à riveter de manière à ce que les deux maillons de chaîne à relier soient positionnés l'un à côté de l'autre. Utilisez toujours un nouveau rivet de chaîne creux, de la taille appropriée. Dans tous les cas, les rivets de chaîne creux doivent être passés complètement à travers les maillons à relier et la languette de rivet. Ceci peut être fait à l'aide de la plaque de pré-tension (7) et de la plaque de retenue (9) avec l'outil de rivetage. Placez la chaîne et serrez la broche de pression jusqu'à ce que les rivets du joint de chaîne passent complètement à travers les maillons et la languette.
2. Desserrez la broche de pression (1) et retirez la plaque de pré-tension (7) et la plaque de retenue (9) hors du corps de l'outil (13).
3. Insérez la pointe de rivetage (5) et l'enclume correspondante (11 ou 12) dans le corps de l'outil.
4. Alignez correctement la chaîne dans l'outil (voir l'illustration).
5. Serrez la broche de pression à l'aide du levier ou d'une clé de 14. L'extrémité du rivet doit être rivetée par la pointe de rivetage, de façon à ce que la languette reste solidement et fermement sur le rivet du joint de chaîne après le processus de rivetage. Répétez cette étape avec le deuxième rivet du joint de chaîne, puis vérifiez l'ajustement de la languette du joint de chaîne.
6. Retirez l'outil, prenez en mains la chaîne et vérifiez que les deux rivets sont uniformément rivetés.

Attrezzo di separazione e fissaggio per le catene delle motociclette



Parti intercambiabili:

- Punta di separazione P2 – 2.2mm
- Punta di separazione P3 – 2.9mm
- Punta di separazione P4 – 3.8mm
- Punta di rivettatura RT

Ogni attrezzo sarà spedito con i seguenti accessori:

Ognuno della lista di sopra punte di separazione e di rivettatura, corpo dell'attrezzo, bullone di allineamento, bullone di pressione, molla, incudine (piccolo), incudine (grande), punta di separazione superiore, guida per punta di 2.2mm, guida per punta di separazione inferiore per punta 2.2mm, custodia per l'immagazzinaggio.

Nota: La descrizione di tutte le parti sono date nelle seguenti figure (come mostrato nell'assemblaggio).

- 1 Mandrino di pressione
- 2 Punta di separazione \varnothing 2,2 mm
- 3 Punta di separazione \varnothing 2,9 mm
- 4 Punta di separazione \varnothing 3,8 mm
- 5 Punta di rivettatura
- 6 Molla
- 7 Piastra di pressione
- 8 Guida superiore
- 9 Piastra di controsupporto
- 10 Guida inferiore
- 11 Incudine grande
- 12 Incudine piccolo
- 13 Corpo
- 14 Impugnatura
- 15 Impugnatura

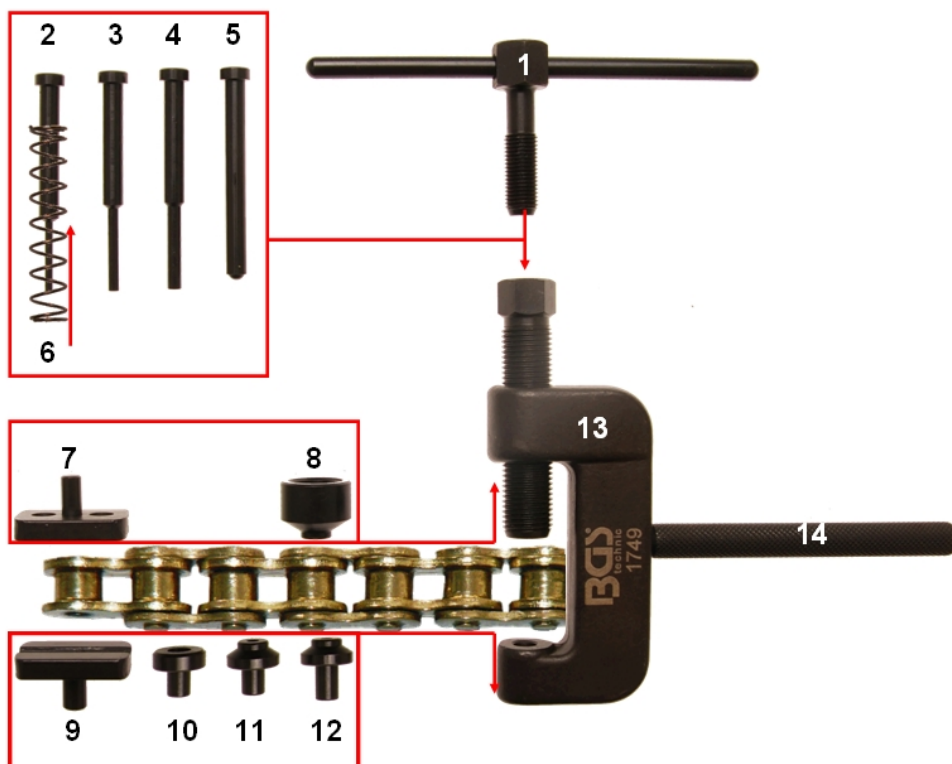

Nota:

- Questo attrezzo è stato disegnato per separare le catene delle motociclette dalla misura 35 alla 530.
 - Quando le catene sono in funzione, avvolgere tutte le parti allentate con un panno per evitare che cadano
1. Assemblare l'attrezzo come mostrato nella figura sopra.
 2. Scegliere la punta di separazione adatta per la vostra catena e farla scorrere nel bullone di allineamento dell'attrezzo. Rimuovere il bullone di pressione, mettere la punta (con la molla sotto la parte alta di questo) e mettere il bullone di pressione nella parte posteriore. Quando si usa la punta di 2.2mm usare la guida superiore e inferiore per comodità. Facendo questo, si evita qualsiasi tipo di danno alla punta. La guida superiore è attaccata alla parte alta del bullone di allineamento; la guida inferiore è attaccata alla parte in fondo del corpo. La punta di 2.2mm dovrebbe essere usata soprattutto quando si separano le catene a camma. La punta di 2.9mm dovrebbe essere usata con le catene di dimensione 25 o 35 e la punta di 3.8mm con le catene per motociclette (misure da 428 a 530).
 3. Inserire l'attrezzo sopra la catena. La punta deve essere tirata indietro di almeno 2mm nel bullone di allineamento. L'estremità del rivetto della catena dovrebbe scorrere sotto il bullone di allineamento, la parte aperta del rivetto della catena nel foro dell'attrezzo. Montare l'attrezzo alla catena.
 4. Stringere l'attrezzo usando una leva o usando una chiave di misura 14 fino a quando il rivetto sia stato spinto fuori dall'anello della catena. Il rivetto cade all'apertura dell'attrezzo. Rilasciare il bullone di pressione e rimuovere l'attrezzo dalla catena. Rimuovere entrambi i rivetti dell'anello della catena se necessario.

Nota:

Quando si stringe l'attrezzo, controllare lentamente che il rivetto sia stato spinto fuori dall'anello della catena. Se no, controllare se il bullone di allineamento è stato allineato correttamente. Se no, ripetere dal passaggio tre.

Montare un rivetto a catena

1. Inserire la punta del rivetto e un incudine adatto all'attrezzo.
2. Inserire le parti della catena insieme a seconda delle necessità. Entrambi gli anelli della catena rivettati devono essere messi vicini tra di loro. Usare sempre rivetti nuovi e adatti, mai rimuoverne qualcuno prima. Il rivetto dovrebbe essere spinto completamente attraverso entrambi gli anelli delle catene. Questo può essere raggiunto usando questo attrezzo. Inserire la catena e chiudere il bullone di pressione fino a quando i rivetti siano stati spinti completamente dalla punta del rivetto.
3. Assicurarsi che la catena sia stata allineata correttamente e l'attrezzo sia stato ben preparato. La punta del rivetto deve essere tirata indietro di almeno 2mm nel bullone di allineamento. Stringere il bullone di pressione girando la leva o usando una chiave di misura 1. L'estremità del rivetto deve essere rivettata da un incudine, cosicché starà fermamente al suo posto. Ripetere questi passaggi con il secondo rivetto.
4. Rimuovere l'attrezzo, prendere la catena di lato e controllare che entrambi i rivetti siano stati spinti attraverso gli anelli della catena completamente.

Desmontador y remachador de cadenas de motocicletas



APLICACIÓN

Este juego de herramientas sirve para desmontar cadenas y clips de cadena y para remachar clips de cadena con remaches huecos para tamaños de cadena de 35 a 525.

CONTENIDO

Husillo de presión, punta de corte 2,2 mm - 2,9 mm - 3,8 mm, punta de remache, muelle, placa pretensora, guía de punta de corte superior e inferior para punta de corte de 2,2 mm, placa de apoyo, yunque (pequeño), yunque (grande), cuerpo de herramienta, empuñadura y pernos de alineación.

PIEZAS DE RECAMBIO

Punta de corte 2,2 mm - 2,9 mm - 3,8 mm, punta de remache

Nota: El nombre de las piezas de recambio y la estructura de la herramienta se deducen de la ilustración.

- 1 Husillo de presión
- 2 Punta de corte Ø 2,2 mm
- 3 Punta de corte Ø 2,9 mm
- 4 Punta de corte Ø 3,8 mm
- 5 Punta de remache
- 6 Muelle
- 7 Placa pretensora
- 8 Guía superior
- 9 Placa de apoyo
- 10 Guía inferior
- 11 Yunque grande
- 12 Yunque pequeño
- 13 Cuerpo
- 14 Empuñadura
- 15 Perno de alineación

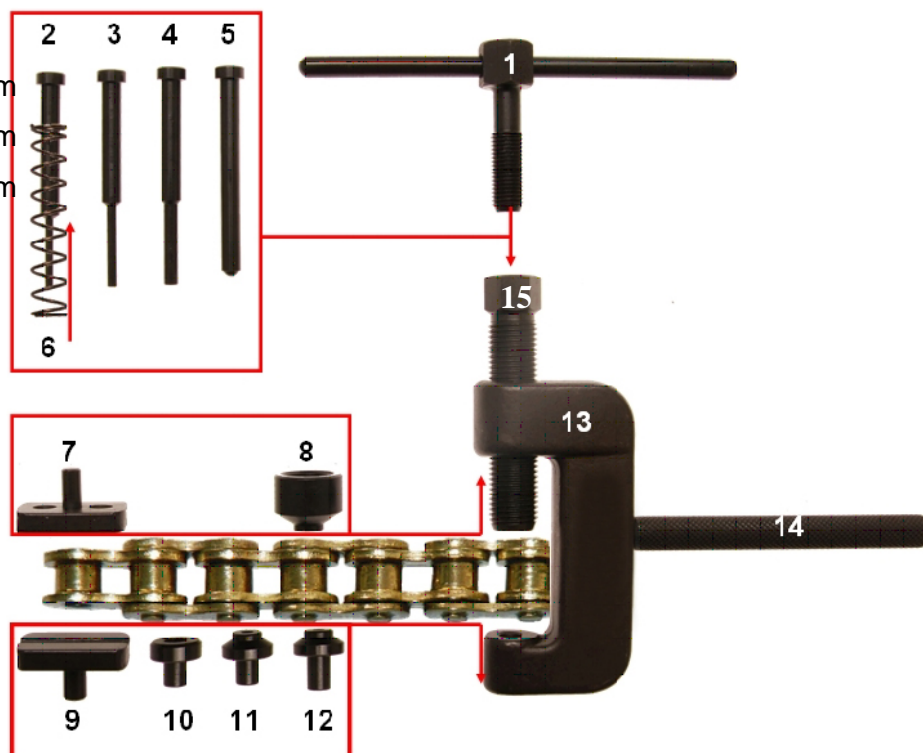



Advertencia

- Esta herramienta puede usarse para desmontar cadenas de motocicleta de un grosor de 35 a 525.
- Al trabajar con cadenas, envuelva las piezas sueltas con un paño para evitar que se caigan estas piezas.

DESMONTAJE DE LA CADENA

1. Monte la herramienta como se muestra en la ilustración.
2. Elija la punta de corte (2, 3 o 4) que se ajuste a la cadena sobre la que vaya a trabajar.
3. Retire el husillo de presión (1), inserte la punta de corte adecuada con el muelle (6) bajo la cabeza de la punta de corte y vuelva a colocar el husillo de presión.
4. **Nota:** Cuando trabaje con la punta de corte de 2,2 mm deberá usar la guía para puntas de corte superior e inferior. De este modo evitará que la punta de corte tuerza o se rompa. La guía superior se coloca en el lado inferior en contacto con el perno de alineación (15). La guía inferior se introduce desde arriba en el cuerpo de herramienta. La punta de corte de 2,2 mm debería utilizarse sobre todo al trabajar con cadenas pequeñas. La punta de corte de 2,9 mm debería usarse para cadenas con un grosor de 35 y la punta de corte de 3,8 mm para cadenas de motocicleta (de 428 a 525).
5. Coloque la herramienta en la cadena como se muestra en la ilustración. La punta debería retraerse al menos 2 mm en el perno de alineación. El extremo del remache de cadena debería guiarse bajo el perno de alineación de la herramienta y el lado abierto del remache de cadena en el orificio de la herramienta desmontadora. Fije ahora la herramienta desmontadora a la cadena.
6. Tense ahora la herramienta girando la palanca o con ayuda de una llave del número 14 hasta que el remache salga del eslabón de cadena. El remache cae por la abertura de la herramienta desmontadora. Afloje de nuevo el perno de presión y retire la herramienta. Dado el caso, quite ambos remaches del eslabón de cadena.

Advertencia:

Al tensar la herramienta desmontadora debe procurar que el remache se suelte lentamente del eslabón de cadena. Si esto no sucediera así, compruebe si el perno de alineación se ha colocado correctamente. Si no fuera así, repita el paso indicado en el punto 3.

COLOCACIÓN DEL CLIP DE LA CADENA

1. Coloque la cadena que va a remacharse de modo que los dos eslabones de cadena que van a unirse estén juntos. Use exclusivamente un clip de cadena de remaches huecos nuevo y adecuado. Los remaches del clip de cadena de remaches huecos deben pasarse en cualquier caso por completo por los eslabones que van a unirse y por la anilla del clip de cadena de remaches huecos. Esto puede hacerse usando la placa pretensora (7) y la placa de apoyo (9) con la herramienta remachadora. Coloque la cadena y tense el husillo de presión hasta que los remaches del clip de cadena hayan pasado por completo por los eslabones y la anilla.
2. Afloje el husillo de presión (1) y saque la placa pretensora (7) y la placa de apoyo (9) del cuerpo de herramienta (13).
3. Inserte la punta de remache (5) y el yunque apropiado (11 o 12) en el cuerpo de herramienta.
4. Alinee la cadena correctamente en la herramienta (ver la ilustración).
5. Apriete con firmeza el husillo de presión con ayuda de la palanca o de una llave del número 14. El extremo del remache debería remacharse a través de la punta de remache, de modo que la anilla permanezca, tras la operación de remachado, de manera segura y firme sobre el remache del clip de cadena. Repita este paso con el segundo remache de clip de cadena y compruebe entonces que la anilla del clip de cadena se asienta correctamente.
6. Retire la herramienta, mueva la cadena a un lado y a otro y compruebe que ambos remaches están remachados igual.